



andwiler

INHALT 1_NEWS & INFOS DIENSTSTELLEN 5_VEREINE 8_ANZEIGEN

72. Jahrgang | GZA | Nr. 11 | Freitag, 2. Juni 2023

PFILA 2023 Blauring
Andwil-Arnegg.
3 Tage Sonne, Action
und Spass mit ganz
viel Lebensfreu(n)de.

NEWS & INFOS DIENSTSTELLEN



SCHIESSPFLICHT 2023 OBLIGATORISCHES PROGRAMM

Nächste Bundesübungen in der Regionalschiessanlage Breitfeld, 9015 St. Gallen:

1. Bundesübung: Montag, 19.06.2023, 18.00 – 19.30 Uhr
2. Bundesübung: Montag, 03.07.2023, 18.00 – 19.30 Uhr

Unbedingt persönliches Aufgebot sowie das Dienst- und Schiessbüchlein oder den Leistungsausweis mitbringen.

Sektionschef Andwil

BAUANZEIGE

GEMÄSS ART. 139 PLANUNGS- UND BAUGESETZ
(PBG) VOM 5. JULI 2016

Bauherrschaft: Würth Thomas,

Oberarnegg 554, 9212 Arnegg

Bauvorhaben: Photovoltaik Indachanlage

Lage: Oberarnegg 554 / GS-Nr. 205 / 9204 Andwil

Auflagefrist: 6. Juni 2023 bis 19. Juni 2023

Die Pläne und Unterlagen können während der Auflagefrist im Büro des Bausekretariates (Büro Nr. 2) eingesehen werden.

Allfällige Einsprachen sind schriftlich begründet innert der Auflagefrist der Baukommission Andwil einzureichen.

Bausekretariat Andwil

NEWS & INFOS DIENSTSTELLEN

PAPIER- UND KARTONSAMMLUNG
SAMSTAG, 3. JUNI 2023, AB 08.00 UHR

Für die Bereitstellung des Papiers / Kartons gilt zu beachten:

- Das Papier muss gebündelt und verschnürt werden
- Kartonschachteln müssen zusammengelegt und verschnürt werden
- Bitte stellen Sie das Sammelgut bis 08.00 Uhr an den Standort des Kehrichtsackes

Sollte das Papier/der Karton bis 12.00 Uhr nicht abgeholt worden sein, rufen Sie bitte unter Telefonnummer 077 460 52 26 an.

Jungwacht + Blaurin

MÜTTER-VÄTER-BERATUNG
IN ANDWIL

Otmartreff, Postplatz 5, 9204 Andwil
Beraterin: Claudia Lanker
Tel.: 071 393 38 25



Jeden ersten Montag im Monat findet die Mütter-Väter-Beratung in Andwil statt. Die nächste Beratung findet am **Montag, 5. Juni 2023** statt. Gerne beraten wir Sie auf Voranmeldung von 14.00 bis 16.30 Uhr.

Wir beraten Sie auch gerne zu anderen Zeiten in den Regionalzentren Wil und Gossau. Weitere Informationen finden Sie unter: www.mutter-vater-beratung.ch

Mütter-Väter-Beratung Untertoggenburg-Wil-Gossau

PRO
SENECTUTE
GEMEINSAM STÄRKER

Informationsanlass

Lieben Sie den Kontakt mit alten Menschen und haben Sie Freude an Hausarbeit?

Damit alte Menschen möglichst lange in ihrer vertrauten Umgebung leben können, braucht es viele helfende Hände. Haben Sie Interesse, an dieser Aufgabe mitzuwirken? Für unseren Haushilfedienst in den Gemeinden Wittenbach, Muolen, Häggenschwil, Abtwil, Engelburg, Gossau, Nieder-

büren und Andwil suchen wir immer wieder Frauen und Männer, die bereit sind, sich im Sozialzeitengagement zu engagieren. Auch aktive Seniorinnen und Senioren mit Lebenserfahrung und freier Zeit können als Haushelferin oder Haushelfer eine neue Aufgabe finden.

Um zu erfahren, was Sie im Sozialzeitengagement bei der Pro Senectute erwartet und welche Gegenleistungen wir bieten, sind Sie herzlich eingeladen am:

Montag, 26. Juni 2023, 13.30 – 14.45 Uhr

Im Vogelherd, Vogelherdstrasse 16, 9300 Wittenbach

Auch kurzentschlossene ohne Anmeldung sind herzlich Willkommen.

Auskunft und Anmeldung:

PRO SENECTUTE Gossau, Hirschenstrasse 27, 9200 Gossau
Andrea Krüsi, Bereichsleitung Hilfe und Betreuung,
071 388 20 52, andrea.kruesi@sg.prosenectute.ch



Ortsmuseum Andwil
Müliweierstrasse 9
9204 Andwil

Aus dem Ortsmuseum:

Zum Abschluss der Wechsausstellung 2022/23 im Ortsmuseum Landschaftsbilder von Willy Vestner erfolgte zuletzt die Auflösung des Wettbewerbes.

Siegerin des diesjährigen Wettbewerbes ist:
Delia Hengartner, Fronackeren, Andwil

Wir beglückwünschen die Gewinnerin zu einem Warengutschein für die Shopping Arena im Wert von CHF 100.– und wünschen ihr damit viel Freude.

Ortsmuseumskommission Andwil

PASS ODER ID FRÜHZEITIG BESTELLEN

Ist Ihr Pass/Ihre ID für die Ferien noch gültig?



Das Ablaufdatum Ihres bestehenden Ausweises ist im Dokument vermerkt. Denken Sie frühzeitig daran, den Ausweis erneuern zu lassen.

Beachten Sie die Einreisebestimmungen der verschiedenen Länder genau. Jedes Land erlässt seine Einreisevorschriften autonom. Deshalb sind die ausländischen Botschaften und Konsulate in der Schweiz für die Auskunftserteilung zuständig.

Antragsorte

Identitätskarte:	Einwohneramt Andwil
Pass oder Kombi (Pass+ID):	Ausweisstelle St. Gallen Oberer Graben 32 9000 St. Gallen Anmeldung erforderlich unter: www.schweizerpass.ch

Allgemeine Informationen

- Bei Antragsstellung müssen sowohl Erwachsene als auch Kinder persönlich dabei sein.
- Bei der Ausweisstelle St. Gallen wird das Foto vor Ort geschossen. Sie müssen vorgängig kein Foto erstellen.
- Die Kosten müssen bei der Antragstellung bezahlt werden.
- Bei verlorenen oder nicht mehr auffindbaren Ausweisen muss vorgängig bei der Polizei eine Verlustanzeige erstellt werden. Diese müssen Sie mitbringen.
- Auch für Kleinkinder ist ein Foto notwendig (ohne Gegenstand oder einer anderen Person auf dem Foto).
- Sie müssen beim Beantragen der neuen Ausweise die alten Ausweispapiere mitbringen, damit diese ordnungsgemäss «annulliert» werden können.

Kosten und Gültigkeit

	Kinder	Erwachsene
ID-Karte	Fr. 35.–	Fr. 70.–
Pass	Fr. 65.–	Fr. 145.–
Kombi (Pass+ID)	Fr. 78.–	Fr. 158.–
Gültigkeit:	5 Jahre	10 Jahre

Angaben zum Foto

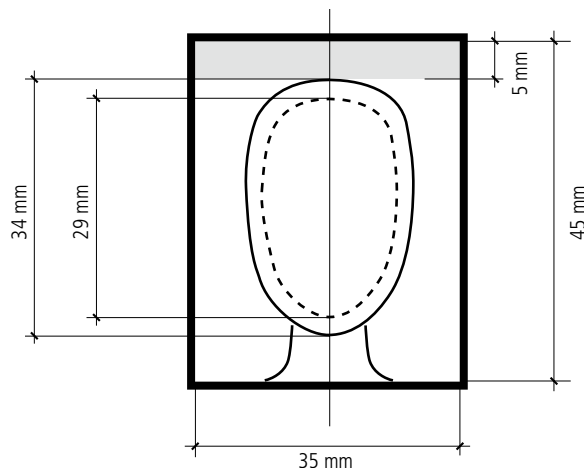

- Format 35 mm × 45 mm (ohne Rand)
- Der oberer Rand von 5 mm muss eingehalten werden.
- Gesichtshöhe von Kinn bis zur Schädeldecke mindestens 29 mm, aber maximal 34 mm.
- Sitzen Sie gerade vor der Kamera (Schultern gerade) und direkt in die Kamera blicken (Frontalaufnahme).
- Beide Augen müssen offen und deutlich sichtbar sein (auch Brillengläser dürfen nicht das Auge verdecken.)
- Brillen mit getönten Brillengläsern absetzen.
- Gesichtsausdruck neutral, Mund muss geschlossen sein (freundlicher Gesichtsausdruck ist erlaubt).
- Foto muss scharf und kontrastreich sein, Ausleuchtung gleichmässig (keine Schatten im Gesicht)
- Hintergrund einfarbig, einheitlich und neutral; keine Schatten
- Das Foto kann farbig oder schwarzweiss und muss aktuell sein (nicht älter als 6 Monate).

Fragen?

Weitere Informationen erhalten Sie im Internet auf www.schweizerpass.ch oder beim Einwohneramt Andwil, Tel. 071 385 12 15

AGENDA

TERMINKALENDER

Datum / Zeit	Anlass	Lokalität	Organisator
JUNI			
3. Juni 10.00 Uhr	Fiire mit de Chline	Kirche	Pfarreisekretariat
8. Juni 14.00 Uhr	Jass- und Spielnachmittag für Senioren	Otmarzentrum	Frauengemeinschaft Andwil-Arnegg
9. Juni 17.00 Uhr	Generalversammlung 2023	Alterssiedlung Wiesental Andwil / Otmarzentrum	Genossenschaft Alterssiedlung Wiesental Andwil
12. Juni	Wiesental-Treff	Alterssiedlung Wiesental	Evang.-ref. Kirchgemeinde Gossau-Andwil
16. Juni 08.00 Uhr	Tagesausflug	Kanton Schaffhausen	Frauengemeinschaft Andwil-Arnegg
21. Juni 07.30 Uhr	Tagesausflug	Wangen DE	Verein 60plus Andwil-Arnegg
24. Juni 14.00 Uhr	Arneggerfest 2023	Schulanlage Ebnet	Verein Arneggerfest
JULI			
03. Juli 09.15 Uhr	Wiesental-Treff	Alterssiedlung Wiesental	Evang.-ref. Kirchgemeinde Gossau-Andwil
06. Juli 14.00 Uhr	Jass- und Spielnachmittag für Senioren	Otmarzentrum	Frauengemeinschaft Andwil-Arnegg
08. Juli – 15. Juli	Sommerlager Jungwacht & Blauring Andwil-Arnegg	Haldenstein	Jungwacht & Blauring Andwil-Arnegg
AUGUST			
28. August 09.15 Uhr	Wiesental-Treff	Alterssiedlung Wiesental	Evang.-ref. Kirchgemeinde Gossau-Andwil

bfu
bpa
upi**Sicherheitsdelegierte der BFU****Unfallprävention in der ganzen Schweiz**

Dieses Jahr feiern sie ihr 50-jähriges Bestehen: Die Sicherheitsdelegierten der BFU. 1200 von ihnen sorgen in Schweizer Städten und Gemeinden für mehr Sicherheit. Sie sind kompetente Ansprechpartnerinnen und Ansprechpartner für Behörden und Privatpersonen, wenn es um die Freizeitsicherheit vor Ort geht.

Die Sicherheitsdelegierten setzen das Wissen und Know-how, das die BFU in ihrem Hauptsitz in Bern erarbeitet, vor Ort um. Zum Beispiel setzen sie sich dafür ein, dass Sicherheitsstandards eingehalten werden und die Bevölkerung Informationen über Unfallrisiken sowie Sicherheitstipps erhält.

Gut zu wissen

- Die Sicherheitsdelegierten unterstützen bei Fragen zur Unfallprävention vor Ort.
- Von der Alltagsfrage bis zum Spezialthema sind alle Anfragen willkommen.
- Ob Behörde oder Privatperson: alle können sich an die Sicherheitsdelegierten wenden.
- Den/die Sicherheitsdelegierte/n Ihrer Gemeinde finden Sie auf bfu.ch/sicherheitsdelegierte.
- Die Sicherheitsdelegierten sind Ansprechpartnerinnen und Ansprechpartner für Behörden, Hauseigentümerinnen, Vereinsfunktionäre, Schulleitungen, Eltern und viele mehr.

Einen Grossteil der Arbeit machen Beratungen zu sicherer Infrastruktur aus: Treppen, Geländer, Glas, Kleingewässer, Freizeitsportanlagen, Sporthallen, Kitas, Schulanlagen, Tagesschulen, Museen, Strasseninfrastruktur, Spielplätze und mehr.

Sicherheitsdelegierte erkennen dabei mögliche Unfallgefahren bereits in der Planung und geben Sicherheitsempfehlungen ab.

Auch für die Sensibilisierung der Bevölkerung setzen sie sich ein: Bei den gemeindeeigenen Plakatstellen organisieren sie den Aushang der BFU-Kampagnenplakate.



Beratungsstelle für Unfallverhütung,
Hodlerstrasse 5a, 3011 Bern,
031 390 22 22, info@bfu.ch, www.bfu.ch

Der bfu-Sicherheitstipp**AUS DEN VEREINEN
ANDWIL-ARNEGG****FANEGG ANDWIL-ARNEGG
DIES UND DAS****Kasperlitheater**

Tri-tra-trallara hiess es auch diesen März wieder im Otmarzentrum. Die Abenteuer von Kasperli und seinen Freunden lockten viele Kinder in den Theatersaal. Gespannt, und vielleicht auch mit etwas Gänsehaut, wurden den beiden Geschichten gelauscht. Mamis und Papis konnten sich in der Kaffeestube die Zeit vertreiben. Kuchen und Süssigkeiten spießli halfen in der Pause gegen den kleinen Hunger und dank des schönen Wetters, konnte im Freien das ruhige Stillsitzen während den Vorführungen kompensiert werden.

**Babysitterkurs**

Im April wurden wieder einige Kinder am 2-tägigen Kurs des SRK zu Babysitterinnen ausgebildet. Gerne nutzen wir hier die Gelegenheit, auf unsere tollen Babysitterinnen aufmerksam zu machen, die sehr gerne ihre erworbenen Fähigkeiten beweisen wollen. Nutzt die Gelegenheit, schreibt uns eine E-Mail an fanegg@fg-fanegg.ch und bekommt ein bisschen Freizeit zurück – jedenfalls sicherlich die Babysitterliste.



VEREINE

Besuch im Kinderspital

Für die ganz Kleinen unter uns, fand im Mai im Kinderspital St. Gallen eine spannende Führung statt. Dabei mussten die 28 teilnehmenden Kinder nicht nur stillsitzen und zuhören. An dieser wirklich eindrücklichen Führung, durften sie auch gleich selber ausprobieren und sich verarzten lassen. Auf jeden Fall ein spannender Nachmittag.

**MUSIKGESELLSCHAFT ANDWIL-ARNEGG**
HIER SPIELT DIE MUSIK

Am ersten Märzwochenende durften wir unsere Unterhaltungsabende unter dem Motto 's'bleibt i de Familie' durchführen. Der Abend stand getreu dem Motto ganz im Zeichen der Familie. Unsere Gäste wurden vom Familienensemble Mesmer begrüsst, durch den Abend führte das Tochter-Vater-Duo Anina und Christian Manser, zwischen den Stücken galt es bei einem Kahoot, verschiedene Fragen zu den Familien im Verein zu beantworten und die Familien Wick und Ledergerber «duellierten» sich musikalisch.



Auch die MGAA machte an der Kulturförderaktion der Migros mit. Bis Mitte April wurden knapp 15000 Bons für unseren Verein gesammelt. Die MGAA möchte sich noch einmal herzlich bei allen Sammlerinnen und Sammlern bedanken.

Ende April fand in Andwil der Weisse Sonntag statt. Wir begleiteten die Erstkommunikationskinder in einer feierlichen Prozession zur Kirche und nach dem Gottesdienst wieder zurück zum Schulhaus. Am anschliessenden Apéro spielten wir ein Ständli.



Nach den Unterhaltungsabenden ist vor dem Kreismusiktag. Seit etwas mehr als zwei Monaten proben wir für den Kreismusiktag, in Muolen. Dafür bereiten wir ein Wettstück für die Konzertmusik und einen Marsch für die Parademusik vor.

FRAUENGEMEINSCHAFT ANDWIL-ARNEGG
BRING- UND HOLTAG

Der bei Jung und Alt beliebte Bring- und Holtag fand auch in diesem Jahr wieder statt. Bei bestem Wetter wurden viele nicht mehr gebrauchte, gut erhaltene Stücke gebracht und durften kostenlos den Besitzer wechseln. Einmal mehr fand dieser Anlass grossen Anklang. Unzählige Besucher/-innen stöberten durch die Stände auf der Suche nach einer Trouvaille.



BLAURING ANDWIL-ARNEGG PFINGSTLAGER

3 Tage Sonne, Action und Spass mit ganz viel Lebensfreu(n)de – unser PFILA 2023!

Wir Blauringmädchen spazierten am Samstagmorgen bis zu unserem Lagerplatz in der Arnegger Weite. Dort bauten wir unsere Zelte auf, gruben eine Feuerstelle und frischten unser Blachen- und Seilwissen an verschiedenen Posten auf. Am Abend liessen wir den ersten Tag gemütlich am Lagerfeuer ausklingen und sangen Lagerfeuerlieder.



Am nächsten Tag stand das beliebte Geländespiel an. Im Wald kämpften die vier Gruppen um versteckte Gegenstände, um diese später teuer zu verkaufen. Mit dem erkämpften Geld konnten sich die Blauringmädchen Spielzüge im Monopoly kaufen und versuchen Andwiler Orte, wie die Schule, die Gemeinde oder die Bushaltestelle im Spiel zu kaufen. Die älteren Mädchen kämpften sogar im Dunkeln bei einem Nachtgeländespiel weiter und am Abend konnten alle ihren Gewinn im Casino vervielfachen.

Nach dem Frühstück am Montag packten alle mit an, um alles aufzuräumen und zu putzen. Dann wurde das im Lager gesammelte Geld ausgegeben, um Zutaten und Kochutensilien für das Mittagessen zu kaufen. Über dem Feuer wurden Fajitas zubereitet, so waren wir alle für die Heimreise gestärkt. Das PFILA wird uns noch lange in guter Erinnerung bleiben!



VEREIN 60PLUS ANDWIL-ARNEGG HV 2023

Nicht wie üblich auf einen Mittwochnachmittag, sondern auf den Montagnachmittag, 27. März waren die Mitglieder des Verein 60plus zur jährlichen HV eingeladen.



Musikalisch eingestimmt durch Levinia Mesmer und Linus Tschopp informierte der Präsident über den Ablauf der Versammlung und holte sich die Voraussetzungen ab, bevor mit den offiziellen Traktanden begonnen wurde.



Das rückblickende Protokoll der Jubiläums-HV von 2022 wurde einstimmig genehmigt und der Kassier konnte über einen positiven Rechnungsabschluss berichten. Der Verein kann mit gesunden Finanzen die nächsten Jahre in Angriff nehmen. Nach den vielen Zahlen spielten die beiden Musikanten nochmals auf, alsdann der Präsident das vergangene Jahre Revue passieren liess. Präsident und Vorstand wurden von den 131 anwesenden Mitgliedern einstimmig bestätigt. Ebenfalls einstimmig wurde Paul Eggenschwiler als neues Vorstandsmitglied gewählt, als Ersatz von Antoinette Wick, welche nach 8-jähriger Vorstandsarbeit ihren Rücktritt eingereicht hat. Sie agierte in all den Jahren als grosse Organisatorin der Ausflüge und Anlässe, verfasste sämtliche Protokolle, war für den Versand der Unterlagen verantwortlich und vieles mehr. Nebst einem Präsent spielte

VEREINE ANZEIGEN

die beiden Interpreten auf diversen Blasinstrumenten zu Ehren von Antoinette nochmals auf. Antoinette Wick und Heinz Siebemann machten den Anwesenden noch das Jahresprogramm schmackhaft und so konnte nach nicht benützen der allgemeinen Umfrage und musikalischem Abschluss die Siedwurst mit Älplermagronen aufgetischt werden.

TV CERVUS ANDWIL-ARNEGG MORÄNEN-CUP 2023

Am Samstag, 13. Mai 2023 fand der zweite Wettkampf in dieser Saison statt. Mit Privatautos machten sich die Turner und Turnerinnen des TV Cervus Andwil-Arnegg auf den Weg nach Menzingen an den Moränen-Cup. Dies war unsere erste Teilnahme an diesem Cup und dementsprechend waren wir gespannt, was uns in Zug erwartete.



Am Moränen-Cup ist es üblich, dass die verschiedenen Riegen ihre Programme zwei Mal präsentieren dürfen. Dadurch konnten wir weitere wichtige Feedbacks und Wettkampferfahrung für die kommenden Turnfeste dazu gewinnen.

Die Barrenriege erzielte beim besseren Durchgang die erfolgreiche Note 8.80, die Frauen am Stufenbarren die Note 8.57 und das VGT an den Schaukelringen die Note 8.24. Das Niveau der teilnehmenden Turnvereine war sehr hoch und somit blieben grosse Erfolge auf der Rangliste für uns aus.

Nach unseren Auftritten bestaunten wir die originellen Turnprogramme der anderen Vereine und waren von den verschiedenen Darbietungen begeistert. Auf jeden Fall können wir von diesen turnerischen Vorstellungen Inspirationen mitnehmen.

Was wäre ein Turnwettkampf ohne Afterparty. Unter diesem Motto feierten wir am Abend im Barzelt noch ausgiebig mit dem Turnervolk.



Arnegger
FEST

SAMSTAG, 24. JUNI 2023

AB 14.00 UHR

SCHULAREAL EBNET IN ANDWIL

Dä schnällscht Dä schnällscht
Arnegger Andwiler

Anmeldung unter www.arneggerfest.ch

Family Games mit Spielpassverlosung
Kinderkiosk | Kinderkino | Trampolin | Hüpfburg
Festbeizli | Barbetrieb | Unterhaltung mit DJ



KITCHEN DAYS 14.-18. JUNI 2023

Erleben Sie die neuesten
Küchen- und Gerätetrends
an den KitchenDays!

Es erwartet Sie ein interessantes Programm.

- Showroom-Führung
- Fachreferat Umbau
- Showkochen
- Gerätevorführungen
- Geschenk KitchenCross
- Wettbewerb
- Verpflegung

Alle Infos zu den KitchenDays
kuechenbau.ch/kitchendays



BAUMANN
Der Küchenmacher

St. Leonhard-Strasse 78
9000 St.Gallen

32658



Jugendband Andwil-Waldkirch

Harmonie Mittelstufe
ca. 35 Jugendliche zwischen 10 und 16 Jahren



Wir bieten

- Coole Proben
- Regelmässige Auftritte
- Einmalige Konzerterlebnisse
- Teilnahme an Wettbewerben und Jugendmusikfesten
- Ein abwechslungsreiches Jahresprogramm

Kontakt
Anina Wick
wick.anina@outlook.com
077 474 48 58

Probetag
Freitag, 18.00 bis 19.15 Uhr
Alternierend in Andwil und Waldkirch

Schnupperproben

Freitag 9. Juni 2023, 18:00 Uhr
Waldkirch, Werkhof Buechwisien

Freitag 16. Juni 2023, 18:00 Uhr
Andwil, Schulhaus Ebnet

NICHT VERPASSEN

Willst du auch dabei sein? Schau doch einfach vorbei!
Das Instrument darfst du mitnehmen. Eine Anmeldung ist nicht nötig.

32782



FRAUENGEMEINSCHAFT ANDWIL - ARNEGG

Tagesausflug Freitag, 16. Juni 2023
Fahrt nach Hallau, Wöschwiberführung und Mittagessen in Wilchingen, Erkundung der Altstadt Schaffhausens.

Abfahrt: Otmarzentrum Andwil 7.50 Uhr
Graströchni Arnegg 8.00 Uhr

Kosten: Mitglieder CHF 80.-
Nichtmitglieder CHF 90.-

Anmelden und Infos: **Bis 4. Juni** bei Elisabeth Keller
071 385 79 14 oder über anmeldung@fg-fanegg.ch

32785



Susanne Vincenz-Stauffacher
Nationalrätin
FDP, SG

«Zusätzliche Steuereinnahmen sollen der Schweiz zugutekommen und nicht freiwillig an andere Länder verschenkt werden.»

JA zur **OECD-Mindeststeuer für multinationale Unternehmen**
oecd-mindeststeuer-ja.ch

32693

ANZEIGEN



arthobodenideen

Mit unserem Handwerk
zu Ihrem Traumboden

32703



Alterssiedlung
WIESENTAL ANDWIL

Generalversammlung 2023

Freitag, 09. Juni, 19.00 Uhr Alterssiedlung Wiesental/Otmarzentrum

Einladung

Liebe Genossenschafterinnen und Genossenschafter
Liebe Freunde unserer Genossenschaft

Wir laden Sie zur 27. ordentlichen Generalversammlung freundlich ein. Bei trockenem Wetter sind wir im Innenhof der Alterssiedlung. Nebst den statutarischen Geschäften gibt es Informationen zur Genossenschaft und zum Betrieb. Auch Nichtmitglieder, Freunde und Gäste sind herzlich willkommen.

Der Versammlungsabend wird mitgestaltet vom **Bäuerinnenchörli Gossau-Andwil**.

Nach dem geschäftlichen Teil offerieren wir Ihnen einen kleinen Imbiss. Mit Beisammensein in gemütlicher Runde beschliessen wir den Abend. Der Vorstand freut sich auf Ihren Besuch und Ihr Interesse.

Traktanden

1. Begrüssung
2. Wahl der Stimmzähler
3. Protokoll der 26. ordentlichen Generalversammlung vom 10. Juni 2022
4. Jahresbericht 2022 des Präsidenten
5. Jahresrechnung 2022, Bericht Revisionsstelle – Bilanz, Erfolgsrechnung, Anhang
6. Verwendung des Jahresgewinns
7. Entlastung der Verwaltung
8. Wahl der Revisionsstelle
9. Genossenschafts-Mitteilungen
– Vermietung, Budget
– Betriebliches, Informationen
10. Allgemeine Umfrage

Vorstand Genossenschaft
Alterssiedlung Wiesental Andwil

32764



Eggerlogistik
A-Z Transporte

Umzüge | Räumungen | Entsorgung | Kleintransporte

Eggerlogistik Ich mach auch Ihre Entsorgung im Service-Abo:
1 x im Monat Glas, Metall, Papier, Hausrat, Grüngut
Rufen Sie mich an, Ihr Raphael Egger 071 860 01 18

32567



Wir freuen uns auf Sie!
www.fdpandwil.ch

32668



«Willkommen zuhause»

Stipendienbewerbung



Nach den Bestimmungen des Reglementes sind Gesuche um Zuerkennung von Stipendien bis spätestens 30. Juni 2023 schriftlich dem Präsidenten der Ortsgemeinde Andwil, Herr Cyrill Keller, Büügenstrasse 2, 9204 Andwil, einzureichen.

Bezugsberechtigt sind junge Ortsbürgerinnen und Ortsbürger (bzw. deren Eltern) mit Wohnsitz in der politischen Gemeinde Andwil. Die Berechtigung beginnt nach der obligatorischen Schulpflicht und dauert bis zur Vollendung des 25. Altersjahres.

Lernende haben sich mit dem Lehrvertrag über das Bestehen eines staatlich anerkannten Lehrverhältnisses, Studierende über den Schulbesuch, auszuweisen.

In jedem Fall sind Schulzeugnisse oder entsprechende Kopien beizulegen.
Das Gesuchsformular kann unter www.ogandwil.ch heruntergeladen werden.

Ortsverwaltungsrat Andwil

32783

**Amtliches
Publikationsorgan**
der Gemeinde Andwil



Herausgeber/Redaktion

Gemeinde Andwil
Lätschenstrasse 7
9204 Andwil
Telefon 071 385 12 15
gemeinde@andwil.ch
www.andwil.ch

Inserate/Redaktion/Druck/Abo

Maxsolution GmbH
Burggraben 24
9000 St. Gallen
Telefon 071 222 76 36
info@maxsolution.ch
www.maxsolution.ch

Nächste Ausgabe

Freitag, 16.06.2023

Konzept

Alexander Fürer

Redaktionsschluss

Montag, 17 Uhr

Layout

Victoria Iwaszkowska

Inserateschluss

Dienstag, 12 Uhr

Inserate

Petra Fürer

Auflage

1800 Exemplare

Titelbild

Blauring Andwil-Arnegg

Erscheinungsweise

Freitags, alle 2 Wochen

Verteilung

An alle Haushalte und Postfächer in Andwil und Arnegg

Einsender unaufgeforderter Zusendungen sind für deren Inhalt und Bildrechte selbst verantwortlich und werden nur unter Angabe ihres Absenders veröffentlicht. Die Veröffentlichung bleibt vorbehalten und kann nicht eingefordert werden.

Unser Stadtrat

Florin Scherrer

**ein Macher
mit Herzblut**

Die Mitte
Gossau-Arnegg
www.florinscherrer.ch



« Ich wähle Florin Scherrer, weil ich seine direkten und klaren Ansagen schätze. Darauf lässt er jeweils auch Taten folgen. »

Mara Schelb, Arneggerin



« Florin beeindruckt mich durch sein grosses Engagement, seine Kreativität und seine hohe Integrität. Er ist ein echter Mehrwert für unseren Stadtrat. »

Victor Ledergerber,
Geschäftsführer

32771

RAIFFEISEN

Raiffeisenbank
Gossau-Andwil-Niederwil

Bitte beachten
Sie unsere
**Öffnungszeiten im
Juni 2023**

Wir renovieren unsere Büroräumlichkeiten

Anfang Juni 2023 werden die Büroräumlichkeiten an der Arneggerstrasse 9 in Andwil umgebaut. Aus diesem Grund bleibt vom **Freitag, 2. Juni 2023, 12 Uhr bis Montag, 12. Juni 2023, 14 Uhr** die **Geschäftsstelle geschlossen** und der **Betrieb des Bancomaten eingestellt**.

Mehr Informationen: raiffeisen.ch/gossau/sanierung-andwil

