



andwiler

INHALT 1_GEMEINDERAT 1_NEWS & INFOS DIENSTSTELLEN 6_SCHULE 8_AGENDA
9_ANZEIGEN

72. Jahrgang | GZA | Nr. 13 | Freitag, 30. Juni 2023



Willkommen
zu Hause ...

GEMEINDERAT

ABSCHLUSSPRÜFUNG ERFOLGREICH BESTANDEN



Unsere Lernende Vivienne Thürlemann hat die Abschlussprüfung zur Ausbildung als Kauffrau EFZ öffentliche Verwaltung erfolgreich bestanden. Sie wird ihre Ausbildungszeit bei der Gemeindeverwaltung Andwil am 30. Juni 2023 beenden. Per 1. Juli 2023 hat sie als Mitarbeiterin Einwohner- und Zivilstandsamt bei der Gemeindeverwaltung Uzwil eine hervorragende Anstellung gefunden.

Der Gemeinderat und die Mitarbeitenden der Gemeindeverwaltung gratulieren Vivienne Thürlemann herzlich zu diesem Erfolg und wünschen ihr für ihren weiteren Lebens- und Berufsweg alles Gute.

Gemeinde Andwil

NEWS & INFOS DIENSTSTELLEN



WINDENERGIE AUF DEM TANNENBERG

Für den Kanton St. Gallen wurden auf Basis der Energiestrategie 2050 und dem Konzept Windenergie des Bundes 17 geeignete Gebiete im Kanton St. Gallen für die Nutzung von Windenergie ermittelt. Diese 17 Gebiete wurden im kantonalen Richtplan unter verschiedenen Prioritäten (Koordinationsstand) erfasst.

Im Gebiet Tannenbergr, mit den Standortgemeinden Andwil, Gaiserwald, Gossau und Waldkirch, wurde ein möglicher Standort ermittelt. Der Koordinationsstand im Richtplan steht erst auf «Vororientierung». Es haben noch keine vertieften Eignungsabklärungen stattgefunden.

NEWS & INFOS DIENSTSTELLEN

Aktuell findet die Mitwirkung und Vernehmlassung zur Richtplan-Anpassung statt. Dazu eingeladen sind die politischen Gemeinden des Kantons St. Gallen, die Parteien, Verbände und Vereine.

WICON AG SETZT NEU AUF PHOTOVOLTAIK

Mit einer leistungsfähigen Photovoltaikanlage auf dem 2000 m² grossen Firmendach setzt die Firma Wicon AG in Andwil erneut ein umweltpolitisches Ausrufezeichen.

Befasst hat sich die Firmenleitung gemäss Markus Naegeli, CEO der Wicon AG, bereits vor zwei Jahren erstmals mit der Nutzung des Firmendachs zur Installation einer Photovoltaikanlage. Gründe dafür gab es viele: Der gelebte Umweltgedanke, die unsichere Energie-Versorgungssicherheit, die markant gestiegenen Energiepreise und nicht zuletzt die notwendige Dachsanierung. Im Rahmen dieser Dachsanierung mit neuer Dämmung gelangte das Projekt Photovoltaik jetzt zur Ausführung.

2000 m² nutzbare Fläche

Das Firmendach der Wicon AG ist geradezu prädestiniert für den Betrieb einer Photovoltaikanlage. 2000 m² Fläche bieten genügend Raum für rund 800 einzelne Module, welche die Sonnenstrahlung in elektrische Energie umwandeln. Die Anlage hat eine Gesamtleistung von 338 Kilowatt-Peak. Von den jährlich eingespeisten 310 MWh nutzt die Wicon AG rund 300 MWh für den eigenen Gebrauch. Dies entspricht rund 15 Prozent des gesamten Jahres-Energieverbrauchs der Wicon AG.



Verantwortlich für die Anlage zeichnet die SN Erneuerbare Energie AG (SNEE) mit Sitz in St. Gallen. Das Unternehmen, das über langjährige Erfahrung im Bereich nachhaltiger Energielösungen verfügt, plant, baut, finanziert und betreibt grosse Photovoltaikanlagen in der ganzen Schweiz. Durch den langfristigen Contracting-Vertrag entfallen für die Wicon AG hohe Investitionskosten für Planung, Bau und Instal-

lation. Zudem liegen Betrieb, Unterhalt sowie Überwachung der Anlage bei diesem Geschäftsmodell ganz in der Verantwortung der SNEE. Die Wicon AG ihrerseits bezieht von der SNEE Strom zu einem stabilen und günstigen Preis.

Nachhaltigkeit ein Firmencredo

Seit Bezug der neuen Firmenräumlichkeiten in Andwil im Jahr 2017 ist der Umweltgedanke steter Begleiter der Geschäftsleitung. Als erstes wurde mit dem Einbau eines Luft-Wärmetauschers gänzlich auf fossile Brennstoffe verzichtet. Seither wird die Abwärme sämtlicher Produktionsmaschinen – 35 CNC Dreh- und Fräsmaschinen – gezielt zu Wärme- und Kühlzwecken genutzt. Weiter reagiert das Unternehmen auf die Forderung des Bundesrates bezüglich Einsparung von Energie: Gegenüber den ersten Monaten des Vorjahres senkte Wicon den Verbrauch in diesem Jahr um ca. 20 Prozent. Und jetzt geht als neustes Projekt die Photovoltaikanlage in Betrieb.



v.l.n.r.: Andreas Jossi (CEO SN erneuerbar Energie), Hans Hofstetter (VRP Wicon Group), Toni Thoma (Gemeindepräsident Andwil), Markus Naegeli (CEO Wicon AG)

Markus Naegeli, Wicon AG

SCHIESSPFLICHT 2023 OBLIGATORISCHES PROGRAMM

Nächste Bundesübungen in der Regionalschiessanlage Breitfeld, 9015 St. Gallen:

2. Bundesübung: Montag, 03.07.2023, 18.00 – 19.30 Uhr
3. Bundesübung: Freitag, 11.08.2023, 18.00 – 19.30 Uhr

Unbedingt persönliches Aufgebot sowie das Dienst- und Schiessbüchlein oder den Leistungsausweis mitbringen.

Sektionschef Andwil

BAUANZEIGEN

GEMÄSS ART. 139 PLANUNGS- UND BAUGESETZ (PBG) VOM 5. JULI 2016

- Bauherrschaft:** Weibel Martin und Knellwolf Eliane,
Wacholderenstr. 12, 9204 Andwil SG
- Bauvorhaben:** Demontage Elektroheizung, Erdsondenbohrung, Einbau Sole-Wasser-Wärmepumpe
- Lage:** Wacholderenstrasse 12 / GS-Nr. 669 / 9204 Andwil
- Auflagefrist:** 4. Juli 2023 bis 17. Juli 2023

- Bauherrschaft:** Käsereigenossenschaft Andwil,
Albertschwil 3886, 9200 Gossau SG
- Bauvorhaben:** Erweiterung Käsereifungslager
- Lage:** Lindenstrasse 7 / GS-Nr. 713 / 9204 Andwil
- Auflagefrist:** 4. Juli 2023 bis 17. Juli 2023

Die Pläne und Unterlagen können während der Auflagefrist im Büro des Bausekretariates (Büro Nr. 2) eingesehen werden. Allfällige Einsprachen sind schriftlich begründet innert der Auflagefrist der Baukommission Andwil einzureichen.

Bausekretariat Andwil

ZIVILSTANDSNACHRICHTEN

VOM 1. APRIL 2023 BIS 31. MAI 2023

Todesfälle

3. April
in St. Gallen
- Müller, geb. Valten, Margarete Gertraud,**
geb. 8. November 1929, wohnhaft
gewesen in Andwil, Lätschenstr. 7b

Einwohneramt Andwil

UNENTGELTLICHE RECHTSAUSKUNFT

Am Donnerstag, 06.07.2023, von 17.00 bis 18.30 Uhr, findet die Rechtsberatung des Amtsnotariates St. Gallen in den Räumlichkeiten des Amtes für Handelsregister und Notariate, Davidstrasse 27, 9000 St. Gallen, statt (ohne Voranmeldung). Dabei werden vor allem Fragen aus dem ehelichen Güterrecht und dem Erbrecht, aber auch Fragen zu Beurkundungen, beantwortet.

Amtsnotariat St. Gallen

FUNDGEGENSTÄNDE

Es sind folgende Schlüssel beim Einwohneramt in Andwil abgegeben worden:

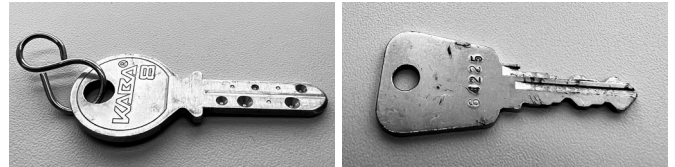

- Schlüssel, silbern, mit der Nummer 64225
- KABA 8 Schlüssel, silbern, mit der Nummer SA 165145

Diese Fundgegenstände können bis Freitag, 7. Juli 2023 beim Einwohneramt Andwil, Büro 04 im 1. OG, abgeholt werden. Danach werden die Schlüssel an den Polizeiposten in Gossau SG übergeben. Per 1. Juni 2023 wurde das Fundbüro in Andwil an den Polizeiposten Gossau SG übergeben. Sie bewirtschaften zusätzlich das online Fundbüro: easyfind.ch

Haben Sie etwas verloren oder gefunden? Unter easyfind.ch können Sie Ihre Verlustanzeige aufgeben. Diese ermöglicht es, dass Sie vom Fundbüro kontaktiert werden, wenn Ihr Gegenstand gefunden wird. (Geliebte) Gegenstände finden so wieder zurück zu ihren Besitzerinnen und Besitzern.

Einwohneramt Andwil

**MÜTTER-VÄTER-BERATUNG
IN ANDWIL**

Otmartreff, Postplatz 5, 9204 Andwil
Beraterin: Claudia Lanker
Tel.: 071 393 38 25



Jeden ersten Montag im Monat findet die Mütter-Väter-Beratung in Andwil statt. Die nächste Beratung findet am **Montag, 3. Juli 2023** statt. Gerne beraten wir Sie auf Voranmeldung von 14.00 bis 16.30 Uhr. Wir beraten Sie auch gerne zu anderen Zeiten in den Regionalzentren Wil und Gossau. Weitere Informationen finden Sie unter: www.mutter-vater-beratung.ch

Mütter-Väter-Beratung Untertoggenburg-Wil-Gossau

NEWS & INFOS DIENSTSTELLEN

PASS ODER ID FRÜHZEITIG BESTELLEN

Ist Ihr Pass/Ihre ID für die Ferien noch gültig?



Das Ablaufdatum Ihres bestehenden Ausweises ist im Dokument vermerkt. Denken Sie frühzeitig daran, den Ausweis erneuern zu lassen.

Beachten Sie die Einreisebestimmungen der verschiedenen Länder genau. Jedes Land erlässt seine Einreisevorschriften autonom. Deshalb sind die ausländischen Botschaften und Konsulate in der Schweiz für die Auskunftserteilung zuständig.

Antragsorte

Identitätskarte:	Einwohneramt Andwil
Pass oder Kombi (Pass+ID):	Ausweisstelle St. Gallen Oberer Graben 32 9000 St. Gallen Anmeldung erforderlich unter: www.schweizerpass.ch

Allgemeine Informationen

- Bei Antragsstellung müssen sowohl Erwachsene als auch Kinder persönlich dabei sein.
- Bei der Ausweisstelle St. Gallen wird das Foto vor Ort geschossen. Sie müssen vorgängig kein Foto erstellen.
- Die Kosten müssen bei der Antragstellung bezahlt werden.
- Bei verlorenen oder nicht mehr auffindbaren Ausweisen muss vorgängig bei der Polizei eine Verlustanzeige erstellt werden. Diese müssen Sie mitbringen.
- Auch für Kleinkinder ist ein Foto notwendig (ohne Gegenstand oder einer anderen Person auf dem Foto).
- Sie müssen beim Beantragen der neuen Ausweise die alten Ausweis-papiere mitbringen, damit diese ordnungsgemäss «annulliert» werden können.

Kosten und Gültigkeit

	Kinder	Erwachsene
ID-Karte	Fr. 35.–	Fr. 70.–
Pass	Fr. 65.–	Fr. 145.–
Kombi (Pass+ID)	Fr. 78.–	Fr. 158.–
Gültigkeit:	5 Jahre	10 Jahre

Angaben zum Foto

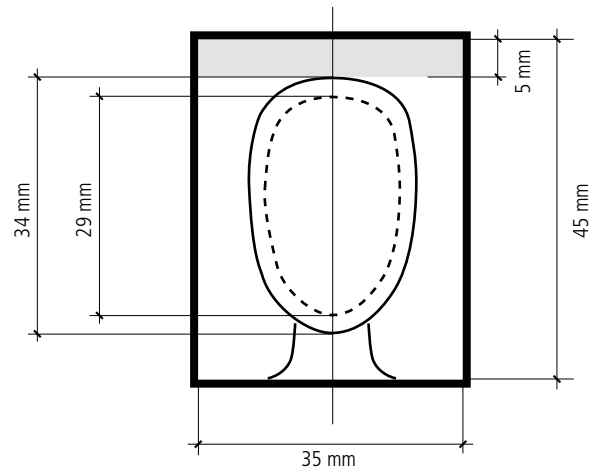

- Format 35 mm × 45 mm (ohne Rand)
- Der oberer Rand von 5 mm muss eingehalten werden.
- Gesichtshöhe von Kinn bis zur Schädeldecke mindestens 29 mm, aber maximal 34 mm.
- Sitzen Sie gerade vor der Kamera (Schultern gerade) und direkt in die Kamera blicken (Frontalaufnahme).
- Beide Augen müssen offen und deutlich sichtbar sein (auch Brillengläser dürfen nicht das Auge verdecken.)
- Brillen mit getönten Brillengläsern absetzen.
- Gesichtsausdruck neutral, Mund muss geschlossen sein (freundlicher Gesichtsausdruck ist erlaubt).
- Foto muss scharf und kontrastreich sein, Ausleuchtung gleichmässig (keine Schatten im Gesicht)
- Hintergrund einfarbig, einheitlich und neutral; keine Schatten
- Das Foto kann farbig oder schwarzweiss und muss aktuell sein (nicht älter als 6 Monate).

Fragen?

Weitere Informationen erhalten Sie im Internet auf www.schweizerpass.ch oder beim Einwohneramt Andwil, Tel. 071 385 12 15



Dein Einstieg in das Berufsleben!

Darfst du auf deinem Passfoto lachen? Worauf musst du achten, wenn du eine Steuererklärung ausfüllst? Solche und andere Alltagsfragen kannst du nach deiner Ausbildung als

Kaufmann oder Kauffrau EFZ öffentliche Verwaltung

ganz sicher beantworten. Die Gemeinden Andwil und Waldkirch suchen auf August 2024 neue Lernende.

Die dreijährige Ausbildung zum Kaufmann oder zur Kauffrau in der Branche öffentliche Verwaltung ist ein idealer Einstieg in die kaufmännische Berufswelt und eine gute Basis für das spätere Leben. Sie bietet interessante und abwechslungsreiche Tätigkeiten in verschiedenen Fachgebieten und ermöglicht fast täglich Kontakt mit Kundinnen und Kunden.

Deshalb erwarten wir von unseren künftigen Lernenden:

- gute Leistungen in der Sekundarschule auf Niveau E- oder M-Profil
- viel Freude am Kontakt mit Menschen und den Arbeiten im Büro
- Interesse am öffentlichen Geschehen
- grosse Einsatzbereitschaft.

Spricht dich all dies an und die Lehrstelle interessiert dich? Dann freuen wir uns auf deine Bewerbung, am besten per e-Mail, mit folgenden Dokumenten:

- Motivationsschreiben
- Lebenslauf mit Foto
- Kopie aller Oberstufen-Zeugnisse
- Stellwerk und falls vorhanden Multicheck

Du kannst dich bei einer oder beiden Gemeinden bewerben.

Die Kontaktpersonen findest du nachstehend:

- Gemeindeverwaltung **Andwil**, Susanne Sidler, Berufsbildnerin, 9204 Andwil
(Tel. 071 388 69 89, susanne.sidler@andwil.ch)
- Gemeindeverwaltung **Waldkirch**, Janina Hofer, Berufsbildnerin, 9205 Waldkirch
(Tel. 058 228 79 12, janina.hofer@waldkirch.ch)

NEWS & INFOS DIENSTSTELLEN

SCHULE

bfu
bpa
upi

Mit dem Auto in die Ferien



Der bfu-Sicherheitstipp

Sicher und entspannt am Ziel ankommen
Immer einen Sitzplatz und genügend Platz für das Gepäck: Mit dem Auto in die Ferien zu verreisen, kann sehr praktisch sein – sofern unterwegs alles reibungslos klappt.

Die wichtigsten Tipps

- Fahrzeugcheck durchführen
- Kinder richtig sichern
- Regelmässig Pausen einlegen
- Gepäck sicher verstauen
- Reise vorbereiten: Route planen und sich über die rechtlichen Anforderungen informieren

Vor einer längeren Reise lohnt sich ein gründlicher Fahrzeugcheck. Haben die Reifen mind. 1,6 mm Profil? Funktionieren die verschiedenen Lichter? Ist ausreichend Flüssigkeit in Kühler und Scheibenreinigungsanlage? Sind genügend Motorenöl und Bremsflüssigkeit vorhanden? Sind die Scheibenwischerblätter intakt?

Eine sorgfältige Routenplanung sorgt für entspannteres und so sichereres Reisen. Dazu gehört, sich über aktuelle Verkehrsbedingungen zu informieren und alternative Routen zu planen, um Staus und Baustellen zu umgehen. Teil der Vorbereitung ist auch, sich über die rechtlichen Anforderungen im Reiseland schlau zu machen (z. B. Höchstgeschwindigkeiten oder Autoausstattung).

Während der Fahrt braucht es regelmässige Pausen. Lange Fahrten sind anstrengend, und Müdigkeit ist eine der Hauptursachen für Autounfälle.

Wer mit Kindern reist, sichert die Kleinen mit passenden Kindersitzen. Eine Investition in bequeme und besonders sichere Modelle lohnt sich.

Und zu guter Letzt: Das Gepäck sicher verstauen. Schwere Gegenstände gehören gesichert in den Kofferraum. Leichtere Dinge lassen sich auch griffbereit verstauen. Sie dürfen bei einer Vollbremsung oder einer Kollision aber nicht zur Gefahr werden.

Beim Packen auf das zulässige Gesamtgewicht gemäss Fahrzeugausweis achten. Je nach Gewicht braucht es höheren Reifendruck. Empfehlungen dazu finden sich in der Regel auf einem Aufkleber an der Fahrertür – oder in der Betriebsanleitung des Autos.



Beratungsstelle für Unfallverhütung,
Hodlerstrasse 5a, 3011 Bern,
031 390 22 22, info@bfu.ch, www.bfu.ch

**PRO
SENECTUTE**

GEMEINSAM STÄRKER

Selbstbehauptung-Verbal reagieren

Freitag, 18. und 25. August, 08.30 bis 09.30 Uhr

Wie reagiere ich richtig auf Beleidigungen, grobe Scherze und offene Anfeindungen. CHF 40.00 (2×1 Std.)

Selbstbehauptung- Selbstverteidigung

Freitag, 18. und 25. August, 09.45 bis 11.45 Uhr

Treten Sie sicher auf und setzen Sie sich effizient zur Wehr. CHF 80.00 (2×2 Std.)

Schach für Einsteiger

Mittwoch, 23. August, 30. August, 06. September,

14.00 bis 16.00 Uhr, CHF 108.00 (3×2 Std.)

Schachtreff I

Dienstag, 22. bis 26. August, 09.00 bis 11.00 Uhr

CHF 120.00 (5×2 Std.)

Die Kurse finden im Kursraum der Pro Senectute in Gossau statt.

Auskunft und Anmeldung:

PRO SENECTUTE Gossau & St. Gallen Land

071 388 20 50, gossau@sg.prosenectute.ch

**SCHULGEMEINDE
ANDWIL-ARNEGG**

**PERSONELLES**

Am Schulschlussessen dürfen wir folgende, langjährige Mitarbeiter/innen für ihre Arbeit an unserer Schule ehren:

- Cyrill Wehrli, Schulleiter, für 40 Jahre
- Regula Benz, Sekretariat, für 20 Jahre
- Ursula Eugster, Schulische Heilpädagogin, für 20 Jahre
- Ursula Zeller, Reinigung, für 20 Jahre
- Vreni Düringer, Reinigung, für 15 Jahre
- Bruno Bollhalder, GPK, für 10 Jahre
- Lucia Frischknecht, Lehrperson, für 10 Jahre
- Mirjam Vollenweider, Begabtenförderung/Therapeutin, für 10 Jahre

Austritte

Infolge Neuorientierung oder Beendigung von längeren Stellvertretungen verlassen uns per Ende Schuljahr Claudia Fischli, Dagmar Meyer-Lypken, Doris Neuhaus und Sandra Rimle.

Eintritte

Als Klassenlehrpersonen und Lehrpersonen mit Teilpensen treten Claudia Blöchliger, Stefanie Hofer, Angela Jacob, Barbara Siegl, Aline Stachl, Selina Tolle und Alina Urscheler ein. Kerstin Winiger beginnt ihre Anstellung als zweite Schulleitungsperson.

Der Schulrat gratuliert und dankt den langjährigen Mitarbeitenden herzlich für ihren Einsatz für die Schule.

Die Neuen heissen wir herzlich Willkommen und wünschen den Austretenden alles Gute. Auch herzlichen Dank all den Lehrpersonen, die während des letzten und auch im nächsten Schuljahr Stellvertretungen übernehmen.

Ein weiterer Dank gilt allen Mitarbeitenden für ihr hohes Engagement an unserer Schule in den letzten 12 Monaten.

AUSSERSCHULISCHES BETREUUNGSANGEBOT

Wir freuen uns auch im neuen Schuljahr auf viele fröhliche Gesichter, die das ausserschulische Betreuungsangebot und den Mittagstisch nutzen. Bestehende Anmeldungen laufen weiter. Bitte melden Sie uns baldmöglichst allfällige Anpassungen der Betreuungstage.

SOMMERFERIEN

Die Sommerferien beginnen am 8. Juli und dauern bis zum 13. August 2023. Wir wünschen allen sonnige und erholsame Sommerferien.

Schulrat Andwil-Arnegg

RÄTSEL & FUN 

SUDOKU

2		9		7				
5				6		4	2	
			8	2			5	
	6				2	5	1	
	2		1					3
		5			8			4
6					3		9	5
		8	9					
	1		2	5		6		

In jeder Zeile und Spalte sowie in jedem 3x3-Block muss jede Zahl von 1 bis 9 enthalten sein – aber nur je einmal.

WISSEN

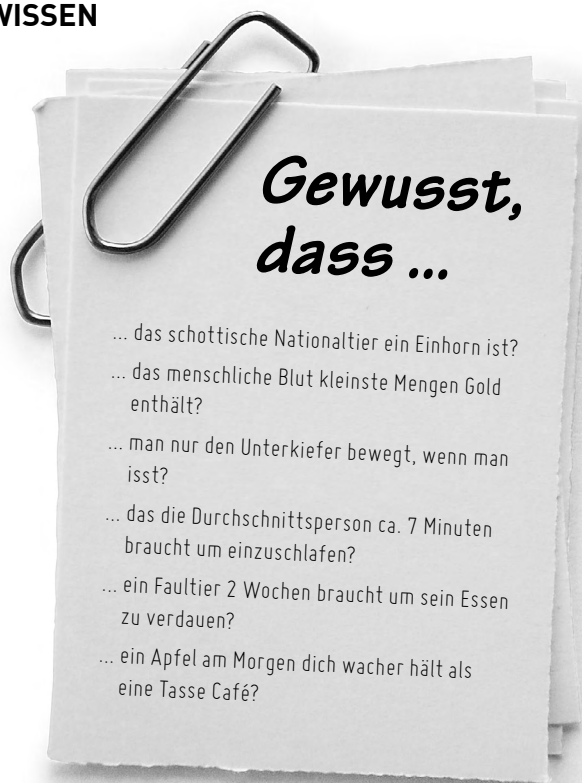

AGENDA

TERMINKALENDER

Datum / Zeit	Anlass	Lokalität	Organisator
JULI			
03. Juli 09.15 Uhr	Wiesental-Treff	Alterssiedlung Wiesental	Evang.-ref. Kirchgemeinde Gossau-Andwil
06. Juli 14.00 Uhr	Jass- und Spielnachmittag für Senioren	Otmarzentrum	Frauengemeinschaft Andwil-Arnegg
08. Juli – 15. Juli	Sommerlager Jungwacht & Blauring Andwil-Arnegg	Haldenstein	Jungwacht & Blauring Andwil-Arnegg
09. Juli 14.00 Uhr	Anmeldeschluss Dorffussballturnier vom 12./13. August 2023	Schulareal Ebnet	Männerriege Andwil-Arnegg
AUGUST			
12. August – 13. August	Dorffussballturnier Andwil-Arnegg	Schulareal Ebnet	Männerriege Andwil-Arnegg
23. August	Kinderflohmarkt	Schulhausplatz Ebnet	Fanegg
28. August 09.15 Uhr	Wiesental-Treff	Alterssiedlung Wiesental	Evang.-ref. Kirchgemeinde Gossau-Andwil
SEPTEMBER			
07. September 14.00 Uhr	Jass- und Spielnachmittag für Senioren	Otmarzentrum	Frauengemeinschaft Andwil-Arnegg
13. September 13.10 Uhr	Halbtagesausflug	Romanshorn	Verein 60plus Andwil-Arnegg
13. September 14.00 Uhr	Kreativnachmittag	Otmartreff Andwil	Frauengemeinschaft Andwil-Arnegg
13. September 14.00 Uhr	Kinderkino	Otmarzentrum	Fanegg
20. September 12.00 Uhr	Seniorenzmittag	Otmarzentrum	Seniorenbegleitung Andwil-Arnegg

**DORFFUSSBALLTURNIER
ANDWIL – ARNEGG
12./13. AUGUST 2023**

**Neue Kategorie Ü16:
Spiel & Spass**

Hauptsponsor
RAIFFEISEN

Anmeldeschluss:
09. Juli 2023
www.mraa.ch

Männerriege
Andwil-Arnegg

32791



Andwiler 2023

Willkommen in allen Haushalten!

Der Andwiler ist die offizielle amtliche Publikation der Gemeinde Andwil. Er erscheint alle zwei Wochen, in allen 1800 Haushalten in Andwil und Arnegg.

Redaktions- und Inserateschluss ist dienstags 12 Uhr.

- 4x im Jahr erscheinen die Vereinsseiten

Anzeigen buchen
071 222 76 36
info@maxsolution.ch

Maxsolution GmbH
Burggraben 24
CH-9000 St.Gallen
www.maxsolution.ch

Nr.	Woche	Inserateschluss	Erscheinungstag
1	KW 2	Di 10. Januar	Fr 13. Januar
2	KW 4	Di 24. Januar	Fr 27. Januar
3	KW 6	Di 7. Februar	Fr 10. Februar
■ 4	KW 8	Di 21. Februar	Fr 24. Februar
5	KW 10	Di 7. März	Fr 10. März
6	KW 12	Di 21. März	Fr 24. März
7	KW 14	Mo 3. April	Do 6. April
8	KW 16	Di 18. April	Fr 21. April
9	KW 18	Di 2. Mai	Fr 5. Mai
10	KW 20	Mo 15. Mai	Fr 19. Mai
■ 11	KW 22	Di 30. Mai	Fr 2. Juni
12	KW 24	Di 13. Juni	Fr 16. Juni
13	KW 26	Di 27. Juni	Fr 30. Juni
14	KW 28	Di 11. Juli	Fr 14. Juli
15	KW 30	Di 25. Juli	Fr 28. Juli
16	KW 33	Di 15. August	Fr 18. August
17	KW 35	Di 29. August	Fr 1. September
■ 18	KW 37	Di 12. September	Fr 15. September
19	KW 39	Di 26. September	Fr 29. September
20	KW 41	Di 10. Oktober	Fr 13. Oktober
21	KW 43	Di 24. Oktober	Fr 27. Oktober
22	KW 45	Di 7. November	Fr 10. November
23	KW 47	Di 21. November	Fr 24. November
24	KW 49	Di 5. Dezember	Fr 8. Dezember
■ 25	KW 51	Di 19. Dezember	Fr 22. Dezember

REZEPT



ZUTATEN (7-10 Stk.)

Mörser, Cutter oder Tiefkühlbeutel
und Wallholz. 7-10 Gläser/Becher von je
1-1,6 dl Inhalt. Glacestängel.

Crumble:

ca. 70 g Guetzi
30-40 g Butter, geschmolzen, ausgekühlt

Erdbeerpüree:

300 g Erdbeeren
2-4 TL Erdbeerkonfitüre

Mascarpone-Crème:

1 Ei
2-4 EL Zucker
1 dl Vollrahm
250 g Mascarpone
120 g Frischkäse
1/2 Zitrone, Saft

SOMMER-REZEPT

Zubereiten: 30 Minuten / Tiefkühlen: 8 Stunden

1. Crumble: Guetzi in einem Mörser, einem Cutter oder in einem Tiefkühlbeutel mit einem Wallholz fein zerkrümeln.
2. Krümel in eine Schüssel geben. Butter dazugießen, gut mischen bis alles leicht zusammenklebt.
3. Erdbeerpüree: Erdbeeren pürieren oder mit einer Gabel fein zerdrücken, Konfitüre dazugeben.
4. Mascarpone-Crème: In einer separaten Schüssel Ei und Zucker schaumig rühren, bis die Masse hellgelb ist. Rahm, Mascarpone und Frischkäse daruntermischen und Zitronensaft dazugeben. Die Konsistenz soll cremig und etwas fließender sein als geschlagener Rahm.
5. Gläser abfüllen: Abwechselnd 1 EL Erdbeerpüree und 1 EL Crème hineingeben. So weiterfahren bis knapp unter den Rand. Zum Schluss eine 2-3 mm dicke Schicht des Crumble daraufgeben und gut andrücken.
6. Glacestängel mittig in die Gläser stecken, über Nacht gefrieren.

SOMMER AUSVERKAUF!

JETZT ODER NIE
PROZENTE
JAGEN!

Scheiwiler

www.scheiwiler-motos.ch

50%

gesamte
BEKLEIDUNG

25%

auf alle
BIKES

30%

auf alle
HELME



32805



Wir engagieren uns!

www.fdpandwil.ch

32669

Amtliches
Publikationsorgan
der Gemeinde Andwil



<p>Herausgeber/Redaktion Gemeinde Andwil Lätschenstrasse 7 9204 Andwil Telefon 071 385 12 15 gemeinde@andwil.ch www.andwil.ch</p>	<p>Inserate/Redaktion/Druck/Abo Maxsolution GmbH Burggraben 24 9000 St. Gallen Telefon 071 222 76 36 info@maxsolution.ch www.maxsolution.ch</p>
<p>Nächste Ausgabe Freitag, 14.07.2023</p>	<p>Konzept Alexander Fürer</p>
<p>Redaktionsschluss Montag, 17 Uhr</p>	<p>Layout Victoria Iwaszkowska</p>
<p>Inserateschluss Dienstag, 12 Uhr</p>	<p>Inserate Petra Fürer</p>
<p>Auflage 1800 Exemplare</p>	<p>Titelbild Karl Bürge</p>
<p>Erscheinungsweise Freitags, alle 2 Wochen</p>	
<p>Verteilung An alle Haushalte und Postfächer in Andwil und Arnegg</p>	
<p>Einsender unaufgeforderter Zusendungen sind für deren Inhalt und Bildrechte selbst verantwortlich und werden nur unter Angabe ihres Absenders veröffentlicht. Die Veröffentlichung bleibt vorbehalten und kann nicht eingefordert werden.</p>	



FANEGG

ANDWIL - ARNEGG



Kinderflohmarkt

23. August 2023, von 14.00 bis 16.00 Uhr
auf dem Pausenplatz des Schulhauses Ebnet

Weitere Informationen finden Sie auf unsere Homepage:
www.fg-fanegg.ch

32815





ALDO LEDERGERBER

Steinbildhauer

Grab- und Gedenksteine | Treppen
Brunnen | Restaurierungen

Schützenstrasse 17 | Herisau
071 352 38 43

aldo@steinhaeuerei-ledergerber.com
steinhaeuerei-ledergerber.com

32598

Zu kaufen gesucht



Wohnhaus
zum Renovieren

sofortige Barzahlung
Rufen Sie an: 071 845 45 10
Bruno Rutishauser

32804

ANZEIGEN



Die Universität St.Gallen ist goldwert

Die HSG generiert 3'400 Arbeitsplätze und regional jährlich 200 Mio. Franken Wertschöpfung. Das neue Uni-Gesetz merzt die offenbar bestehenden Schwächen in ihrer Führungsstruktur aus und unterstützt zugleich ihre Fähigkeit zu Spitzenleistungen. Das ist gut für die HSG und wichtig für unseren Kanton!

Kantonsrätin Isabel Schorer

Steuerattraktivität für St.Gallen

Drei Nachträge zum Steuergesetz wurden verabschiedet. Anpassungen infolge bundesrechtlicher Vorgaben, Anpassung der Besteuerung von Vorzugsmieten und eine Senkung der Erbschafts- und Schenkungssteuer. Wir haben alle Vorlagen erfolgreich unterstützt und sichern somit einen attraktiven Standort St.Gallen!

Kantonsrat Oskar Seger

Betreuungsplätze für Kinder ausbauen

Die Beiträge für die familien- und schulergänzende Kinderbetreuung werden von fünf auf zehn Millionen Franken erhöht und soll zur Senkung der Drittbetreuungskosten für Eltern, Ausweitung der Angebote sowie zur Verbesserung des Betreuungsschlüssels verwendet werden. Ein wichtiger Schritt in die richtige Richtung.

Kantonsrätin Ruth Keller-Gätzi

Einen Gesamtrückblick zur Session gibt es hier:



32725

RAIFFEISEN

Sommerfest

Fackelspiess | Cocktails | Wettbewerb

25.08.23 | 15 – 19 Uhr

Mit einer Märchen-Ecke für unsere kleinen Gäste!

Geschäftsstelle der Raiffeisenbank in Andwil
raiffeisen.ch/gossau/sommerfest-andwil

32786