



andwiler

INHALT 1_NEWS & INFOS DIENSTSTELLEN 4_SCHULE 5_GOSSAU 5_REDAKTIONELLES
7_ANZEIGEN

73. Jahrgang | GZA | Nr. 10 | Freitag, 17. Mai 2024

Sonnensturm verzau-
bert auch den Andwi-
ler Nachthimmel mit
Polarlichtern.

NEWS & INFOS DIENSTSTELLEN



GEMEINDE ANDWIL, LEGISLATUR 2025–2028 ERNEUERUNGSWAHLEN VOM 22. SEPTEMBER 2024

Im Herbst dieses Jahres finden die kommunalen Gesamt-erneuerungswahlen für die Amtsdauer 2025–2028 statt. Zu wählen sind das Gemeindepräsidium, vier weitere Mitglieder des Gemeinderates sowie fünf Mitglieder der Geschäftsprü- fungskommission.

Die heutigen Behördenmitglieder wurden angefragt, ob sie sich für eine weitere Amtsdauer nochmals zur Verfügung stellen. Folgende Personen stehen für die Erneuerungswah- len in diesen Funktionen nicht mehr zur Verfügung:

Gemeinderat

- Irene Räss, Hölzli 243, 9204 Andwil
- Markus Wick, Grüenastr. 12, 9204 Andwil

Geschäftsprüfungskommission

- Ruth Sonderegger, Wacholderenstr. 11, 9204 Andwil
- Kurt Keller, St. Margrethenstrasse 16, 9204 Andwil
- Niklaus Fässler, Alpsteinstr. 8, 9204 Andwil

Die Erneuerungswahlen finden am 22. September 2024 statt. Die Wahlvorschläge müssen bis **spätestens 5. Juli 2024** bei

der Gemeinderatskanzlei eintreffen. Die Kanzlei stellt die Formulare zur Verfügung. Sie können auch auf der Home- page www.andwil.ch unter der Rubrik «Aktuelles/Neuigkei- ten » heruntergeladen werden. Ein allfälliger 2. Wahlgang findet am 24. November 2024 statt.

Gemeinderatskanzlei Andwil

ÖFFNUNGSZEITEN GEMEINDEVERWALTUNG ÜBER PFINGSTEN

Die Gemeindeverwaltung bleibt am Pfingstmontag, 20. Mai 2024 geschlossen.

Im Todesfall wenden Sie sich an den Bestattungs- dienst Enzler, Tel. 071 390 03 36.

Gemeinderatskanzlei Andwil

NEWS & INFOS DIENSTSTELLEN

SCHIESSPFLICHT 2024
OBLIGATORISCHES PROGRAMM

Nächste Bundesübungen in der Regionalschiessanlage Breitfeld (St. Gallen-Gossau):

2. Bundesübung:

Montag, 10. Juni 2024, 18.00 – 20.00 Uhr

3. Bundesübung:

Montag, 12. August 2024, 18.00 – 20.00 Uhr

Unbedingt persönliches Aufgebot sowie das Dienst- und Schiessbüchlein oder den Leistungsausweis mitbringen.

MILITÄRISCHE INFORMATIONEN
ARMEE FÜR FRAUEN

Sind Sie Schweizerbürgerin und über 17 Jahre alt, können Sie sich freiwillig für den eintägigen Orientierungstag der Armee oder für einen Informationsabend speziell für Frauen anmelden. Bei entsprechender Eignung stehen alle Funktionen offen. Mit der Teilnahme am ausführlichen Orientierungstag oder am Infoabend erhalten Sie unverbindlich Informationen zur Dienstleistung.

Eintägiger Orientierungstag

Daten finden Sie unter: www.ot.sg.ch

Frauen-Infoabende:

- Online: Di, 11. Juni 2024, 19.30 – 21.00 Uhr
- Rapperswil: Do, 12. September 2024, 19.00 – 21.30 Uhr
- St. Gallen: Di, 5. November 2024, 19.00 – 21.30 Uhr
- Online: Do, 21. November 2024, 19.00 – 21.00 Uhr

Anmeldung und weiterführende Informationen unter:

www.frauen-team-armee.ch

Sektionschef Andwil

BAUANZEIGE

GEMÄSS ART. 139 PLANUNGS- UND BAUGESETZ (PBG) VOM 5. JULI 2016

Bauherrschaft: Fässler Orasa und Michele,

St. Otmarstrasse 16b, 9204 Andwil SG

Bauvorhaben: Balkon Solaranlage

Lage: St. Otmarstrasse 16b / GS-Nr. 797 / 9204 Andwil

Auflagefrist: 21. Mai 2024 bis 3. Juni 2024

Die Pläne und Unterlagen können während der Auflagefrist im Büro des Bausekretariates (Büro Nr. 2) eingesehen werden. Allfällige Einsprachen sind schriftlich begründet innert der Auflagefrist der Baukommission Andwil einzureichen.

Bausekretariat Andwil

FUNDGEGENSTÄNDE

Es sind folgende Gegenstände beim Einwohneramt in Andwil abgegeben worden:



- Sonnenbrille, Schildpatt-Optik
- Schlüssel KABA 8, silbern, mit der Nummer 646410
- Stoffportemonnaie, blau und violett, blauer Bändel, mit Schriftzug «Tiger Family»
- Schlüsselbund mit einem Bändel, grau, ein Schlüssel, silbern, mit der Nummer RT071, zwei Schlüssel, schwarz und silbern, ein USB-C Stick, von der Marke SanDisk

Diese Fundgegenstände können beim Einwohneramt Andwil, Büro Nr. 4 im 1. OG, abgeholt werden. Nach einem Monat werden die Fundgegenstände an das offizielle Fundbüro, dem Polizeiposten in Gossau SG, Sonnenstrasse 4, 9200 Gossau, Tel. 058 229 77 88 übergeben.

Sie haben etwas verloren oder gefunden? Unter easyfind.ch können Sie Ihre Verlustanzeige aufgeben. Diese ermöglicht es, dass Sie vom Fundbüro kontaktiert werden, wenn Ihr Gegenstand gefunden wird. (Geliebte) Gegenstände finden so wieder zurück zu ihren Besitzerinnen und Besitzern.

PASS ODER ID FRÜHZEITIG BESTELLEN

Ist Ihr Pass/Ihre ID für die Ferien noch gültig?



Das Ablaufdatum Ihres bestehenden Ausweises ist im Dokument vermerkt. Denken Sie frühzeitig daran, den Ausweis erneuern zu lassen. Beachten Sie die Einreisebestimmungen der verschiedenen Länder genau. Jedes Land erlässt seine Einreisevorschriften autonom. Deshalb sind die ausländischen Botschaften und Konsulate in der Schweiz für die Auskunftserteilung zuständig.

Das Ablaufdatum Ihres bestehenden Ausweises ist im Dokument vermerkt. Denken Sie frühzeitig daran, den Ausweis erneuern zu lassen. Beachten Sie die Einreisebestimmungen der verschiedenen Länder genau. Jedes Land erlässt seine Einreisevorschriften autonom. Deshalb sind die ausländischen Botschaften und Konsulate in der Schweiz für die Auskunftserteilung zuständig.

Antragsorte

Identitätskarte:	Einwohneramt Andwil
Pass oder	
Kombi (Pass+ID):	Ausweisstelle St. Gallen Oberer Graben 32 9000 St. Gallen Anmeldung erforderlich unter: www.schweizerpass.ch

Allgemeine Informationen

- Bei Antragsstellung müssen sowohl Erwachsene als auch Kinder persönlich dabei sein.
- Bei der Ausweisstelle St. Gallen wird das Foto vor Ort geschossen. Sie müssen vorgängig kein Foto erstellen.
- Die Kosten müssen bei der Antragstellung bezahlt werden.
- Bei verlorenen oder nicht mehr auffindbaren Ausweisen muss vorgängig bei der Polizei eine Verlustanzeige erstellt werden. Diese müssen Sie mitbringen.
- Auch für Kleinkinder ist ein Foto notwendig (ohne Gegenstand oder einer anderen Person auf dem Foto).
- Sie müssen beim Beantragen der neuen Ausweise die alten Ausweis-papiere mitbringen, damit diese ordnungsgemäss «annulliert» werden können.

Kosten und Gültigkeit

	Kinder	Erwachsene
ID-Karte	Fr. 35.–	Fr. 70.–
Pass	Fr. 65.–	Fr. 145.–
Kombi (Pass+ID)	Fr. 78.–	Fr. 158.–
Gültigkeit:	5 Jahre	10 Jahre

Angaben zum Foto

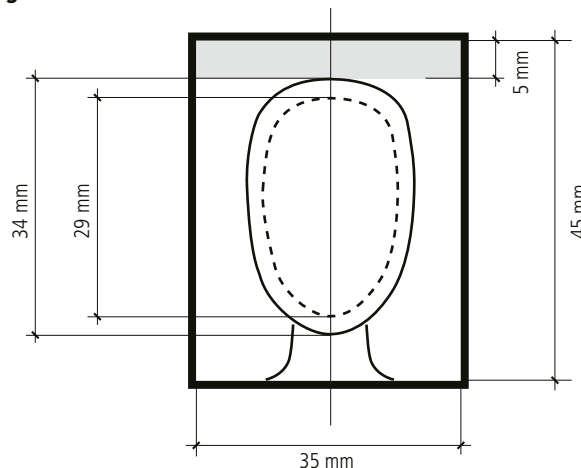

- Format 35 mm × 45 mm (ohne Rand)
- Der oberer Rand von 5 mm muss eingehalten werden.
- Gesichtshöhe von Kinn bis zur Schädeldecke mindestens 29 mm, aber maximal 34 mm.
- Sitzen Sie gerade vor der Kamera (Schultern gerade) und direkt in die Kamera blicken (Frontalaufnahme).
- Beide Augen müssen offen und deutlich sichtbar sein (auch Brillengläser dürfen nicht das Auge verdecken.)
- Brillen mit getönten Brillengläsern absetzen.
- Gesichtsausdruck neutral, Mund muss geschlossen sein (freundlicher Gesichtsausdruck ist erlaubt).
- Foto muss scharf und kontrastreich sein, Ausleuchtung gleichmässig (keine Schatten im Gesicht)
- Hintergrund einfarbig, einheitlich und neutral; keine Schatten
- Das Foto kann farbig oder schwarzweiss und muss aktuell sein (nicht älter als 6 Monate).

Fragen?

Weitere Informationen finden Sie auf der Website: www.schweizerpass.ch oder beim Einwohneramt Andwil, Tel. 071 385 12 15

NEWS & INFOS DIENSTSTELLEN

SCHULE

PAPIER- UND KARTONSAMMLUNG
SAMSTAG, 8. JUNI 2024, AB 8.00 UHR**Für die Bereitstellung des Papiers / Kartons gilt zu beachten:**

- Das Papier muss gebündelt und verschnürt werden
- Kartonschachteln müssen zusammengelegt und verschnürt werden
- Bitte stellen Sie das Sammelgut bis 8.00 Uhr an den Standort des Kehrichtsackes

Sollte das Papier/der Karton bis 12.00 Uhr nicht abgeholt worden sein, rufen Sie bitte unter Telefonnummer 077 460 52 26 an.

Jungwacht + Blauring

WELCOME
DRINGEND FREIWILLIGE

Familie K. ist an der Grenze ihrer Möglichkeiten. Schon in der Schwangerschaft haben sie mit ganzer Kraft versucht ihre bereits zweijährigen Zwillinge, sowie die ganze Vorbereitung für das nun bald und überraschend folgenden Geschwisterlein unter einen Hut zu bringen. Die Schwangerschaft war sehr anstrengend mit den lebhaften Zwillingen und Frau K. ist in Sorge, wie es nach der Geburt mit drei Kindern weitergehen soll. Im Umfeld gibt es keine Unterstützung und ihr Partner arbeitet 100%. Da hört Frau K. durch ihre Hebamme von «wellcome» und bekommt mit viel Glück eine der wenigen Freiwilligen vermittelt. Nach dem ersten Kennenlerngespräch ist klar, dass ist genau das, was die Familie braucht. Frau Z. kommt daher jede Woche einmal vorbei und nimmt die Zwillinge mit auf den Spielplatz, bastelt mit ihnen zu Hause oder wacht über dem Baby, während dem sich Frau K. etwas hinlegt. Nach nun knapp fünf Monaten müssen sich die Familie K. und Frau Z. wieder verabschieden. Zum Glück wohnen sie in der Nähe und so kann Frau Z. dem Aufwachsen der Zwillinge regelrecht zu sehen. Ihre Erfahrungen, welche sie in der Zeit gemacht hat, trägt sie immer mit sich.

«wellcome» ist ein Angebot für Familien aus Andwil und allgemein für die Kantone St. Gallen & Appenzell, im ersten Lebensjahr eines Kindes. Freiwillige Menschen unterstützen während 3-6 Monaten, 1-2 mal pro Woche für 2-3 Stunden die Eltern bei der Kinderbetreuung. «wellcome» ist als Entlastung im Alltag nach der Geburt gedacht. Der Einsatz kostet maximal 7 Fr. pro Stunde und kann für Familien mit niedrigem Einkommen reduziert werden. Mit dem Geld werden die Spesen der Freiwilligen finanziert. Jedoch – wo keine Freiwillige leider auch keine Einsätze. Aus diesem Grunde ist «wellcome» dringend auf der Suche nach Menschen, welche sich gerne stundenweise für Familien in der sensiblen Zeit nach der Geburt einsetzen möchten.

Interessiert? Bitte melden Sie sich an die Kinder- & Jugendhilfe St. Gallen, Patrizia Sutter, 071 222 53 53, p.sutter@kjh.ch

SCHULGEMEINDE
ANDWIL-ARNEGG**ANSCHAFFUNG KOMMUNALTRAKTOR**

Das seit 20 Jahren im Einsatz stehende multifunktionale Unterhaltsfahrzeug muss ersetzt werden. Die Schulbürgererschaft hat dieser Investition zusammen mit dem Budget für das laufende Jahr bereits zugestimmt.

Der Auftrag wurde an die Firma Sutter Landtechnik GmbH in Andwil vergeben. Das Budget konnte unterschritten werden.

SCHULBESUCHSTAG
AM 31. MAI 2024

Der nächste offizielle Schulbesuchstag findet am **31. Mai 2024** statt.

Gerne geben wir Ihnen Einblick in unseren Schulalltag. Die Besuchstage gelten uneingeschränkt für alle Unterrichtslektionen in Andwil-Arnegg. Auch die Musik- und Religionslehrkräfte freuen sich über Ihr Interesse und heissen Sie herzlich willkommen.

Weitere Angaben finden Sie auf: www.andwil-arnegg.ch

Wir wünschen Ihnen einen interessanten Einblick in unsere Schule und freuen uns auf Ihren Besuch.

Der Schulrat

AUS GOSSAU



GROSSE GRENZWANDERUNG STARTET IN ARNEGG

In einem der Gossauer Jubiläumsprojekte kann man an Grenzen gehen – vielleicht an die eigene Leistungsgrenze, ganz sicher aber an die Gemeindegrenze. Die Naturfreunde Gossau bieten verschieden lange Grenzwanderungen an; am Samstag, 25. Mai die ganze Grenze am Stück. Rund 32 Kilometer und über 700 Höhenmeter sind zu bewältigen. Voraussichtlich ist man etwa 8,5 Stunden unterwegs. Gute Kondition wird vorausgesetzt. Unterwegs wird man Wissenswertes zur Gossauer Geschichte und den Sehenswürdigkeiten entlang des Weges erfahren. Start ist um 6.30 Uhr beim Bahnhof Arnegg. Sollte garstiges Wetter herrschen, findet die Tour am Samstag, 14. September, statt.

Das Anmeldeformular und weitere Infos sind online:

www.gossau2024.ch/grenzwanderungen/

Ermöglicht wird dieses Jubiläumsangebot durch finanzielle Unterstützung der Raiffeisenbank Gossau-Andwil-Niederwil und Kanton St. Gallen Kulturförderung / Swisslos.

Stadt Gossau



FEIERN SIE MIT UNS!
www.gossau2024.ch

AUS DEM DORF



NACH DEM SIEG DIE MILCHDUSCHE

Mitte April holten sich zwei Kühe aus dem Stall von Matthias und Fränzi Süess an der Braunvieh Meisterschaft in Imst/Tirol einen grossartigen Europameistertitel. Die Freude ist riesig beim Bauern und in seinem Umfeld. Im Juni ist ein grosser Empfang auf dem Hof geplant. Doch wie kommt es gleich zu zwei Schönheitsköniginnen aus der Chueweid?



Bauer, Züchter und Viehhändler

Nachdem Matthias Süess den Hof in der Chueweid elf Jahre lang mit seinen Eltern als Generationengemeinschaft geführt hat, konnte er den Betrieb im letzten Jahr gemeinsam mit seiner Frau Fränzi übernehmen. Bereits im Vorfeld hatte der 35-jährige einen neuen Kälberstall, eine Remise und ein Haus für seine Eltern gebaut. Heute bewirtschaften sie 46 Hektaren Land, haben rund 50 Kühe, dazu Kälber, Rinder und 60 Muttersauen. Die Arbeitstage sind lang für den Bauern, Züchter und Viehhändler. Unterstützung hat Matthias Süess neben seiner Frau und seinem Vater auch von einem Lehrling und einem Angestellten, die beide auf dem Hof leben. Gerade die Suche nach einem Angestellten gestaltet sich heutzutage als nicht ganz einfach: «In den letzten Jahren arbeiteten ehemalige Lehrlinge nach der Ausbildung noch eine Zeit lang als Angestellte bei uns. Vielfach führen sie aber nachher einen eigenen Betrieb oder arbeiten auf dem Bau. Es wird immer schwieriger, Schweizer Bauern anzustellen», sagt Süess. «Ich hatte das Glück, einen Angestellten aus Rumänien zu finden. Er war sich in Siebenbürgen an eine Landwirtschaft mit Ross und Wagen gewohnt, hat sich aber schnell an meine Maschinen gewöhnt. Auch die Kommunikation war anfangs schwierig. Wir mussten uns mit Händen und Füssen verständigen.»

REDAKTIONELLES

Mehrere Ausscheidungsrounden

Ein Auge für schöne Kühe hat Matthias Süess schon lange. Durch seine Arbeit als Viehhändler und Züchter war er selbst schon als Richter an Schauen. Nachdem seine fünfjährige Kuh Beluah Miss Andwil war und auch nationale Titel gewonnen hatte, lag es nahe, sie – gemeinsam mit zwei anderen Kühen – zur Braunvieh Europameisterschaft anzumelden. Diese findet alle vier bis fünf Jahre in wechselnden Ländern statt. Die 160 angemeldeten Tiere aus der Schweiz wurden vor Ort von einem Expertenteam begutachtet. In die nächste Runde gelangten nur noch 40 Kühe, darunter alle drei Anmeldungen aus Andwil. Nun galt es Vorschriften umzusetzen, wie die Tiere zu impfen, bevor weitere Ausscheidungen stattfanden. Von 22 Kühen, die es in den Schaukatalog schafften, durften Mitte März 15 Tiere nach Zug reisen zur Vorbereitung auf den Wettbewerb. Mit dabei immer noch alle drei Titelanwärterinnen von Matthias Süess. In einem Stall in Zug wurden die Kühe fünf Tage lang fit gemacht für ihren Auftritt: Sie wurden gewaschen, gepflegt und übten das Gehen in der Manege.

Schönheitsmerkmale und Wirtschaftlichkeit



Fünf Tage vor der Europameisterschaft war es endlich so weit. Weitere vier Kühe – darunter eine Titelanwärterin aus Andwil – waren ausgesiebt worden und die verbleibenden elf Tiere in einem Transporter auf die Reise ins Tirol geschickt. «Damit ihnen in dieser Schlussphase nichts mehr passiert, wurden ihre Beine sogar mit Watte eingepackt», sagt Matthias Süess. Er selbst reiste mit seiner Frau und den beiden drei- und vierjährigen Kindern erst auf den Wettbewerb an. Ein wenig Hoffnung auf einen Titel keimte zu diesem Zeitpunkt schon auf. Sein geschultes Auge konnte bereits die kleinen feinen Unterschiede ausmachen. Diese überzeugten auch die Jury: «Wichtig ist, dass die Schönheitsmerkmale der Kuh übereinstimmen mit der Wirtschaftlichkeit im Stall», so Süess. «Das heisst beispielsweise, dass ein schönes Bein auch gut funktionieren muss oder dass ein Euter möglichst hoch verwachsen sein soll, damit es auch im Alter noch straff ist.» Weiter wichtig ist ein breites Becken, eine gute Neigung oder elegantes Laufen. In seiner Kuh Beluah

sind all diese Merkmale vereint. Süess bezeichnet sie als breit und stark und trotzdem fein und elegant. Am Wettbewerb in Imst war sie trächtig, erwartet im August ihr drittes Kalb. Schönheit hat sie in den Genen, hat doch bereits ihre Grossmutter Titel geholt. «Eigentlich ist sie auch sonst eine spezielle Kuh», sagt Süess. «Heutzutage wird ein Grossteil der Kühe künstlich besamt. Beluah ist aber auf natürlichem Weg entstanden. Seit vielen Jahren hat kein solches Tier mehr einen Wettbewerb gewonnen.» Unglücklicherweise hat ihr Vater sich aber kurz nach dieser ersten und einzigen Zeugung das Bein gebrochen und musste eingeschlafert werden.

Freundschaft mit Renzo Blumenthal

Es sind aber nicht nur die Gene, die einer Kuh zu einem Titel verhelfen. Laut Süess ist die richtige Fütterung und Pflege genauso wichtig. Beluah ist mit ihren 154 cm eine mittelgrosse Kuh. «Allzu grosse und hochgezüchtete Kühe sind nicht mehr gefragt», so Süess. Am Wettbewerb führte er sie durch die Halle. «Die Stimmung war grossartig. Es waren 4000 Zuschauer vor Ort und weitere 7000 Personen verfolgten die EM via Livestream. Aus der Schweiz waren viele Cars angereist und sogar der berühmteste Bauer der Schweiz, Renzo Blumenthal, war mit einer Kuh dabei.» Mit Blumenthal fühlt sich Süess auch privat verbunden und freut sich mit ihm über den Schöneuterpreis seiner Kuh Berna.

Für Matthias Süess ist mit dem Europameistertitel ein Kindheitstraum wahr geworden. Seine Frau Fränzi freut sich riesig für ihn. Ansonsten steht sie, die selbst auf einem Bauernhof im Berner Oberland aufgewachsen ist, nicht so auf Wettbewerbe. «Ich habe einfach Freude an den Tieren», sagt sie. «Für mich müssen sie nicht speziell schön aussehen.» Die mitgereisten Kollegen hingegen haben Süess gefeiert. Er bekam nach dem Titel eine Dusche über den Kopf. Ganz standesgemäss keine Sektdusche, sondern einen Eimer voll Beluaha Milch. «Davon erzählen die Kinder heute noch!»

Text: Miriam Vollenweider, andwiler@andwil.ch

Fotos: Familie Süess



Jugendband Andwil-Waldkirch

Harmonie Mittelstufe
ca. 35 Jugendliche zwischen 10 und 16 Jahren

Wir bieten

- Coole Proben
- Regelmässige Auftritte
- Einmalige Konzerterlebnisse
- Teilnahme an Wettbewerben und Jugendmusikfesten
- Ein abwechslungsreiches Jahresprogramm

Kontakt
Anina Wick
wick.anina@outlook.com
077 474 48 58

Probetag
Freitag, 18.00 bis 19.15 Uhr
Alternierend in Andwil und Waldkirch

Schnupperproben

Freitag 7. Juni 2024, 18:00 Uhr
Waldkirch, Werkhof Buechwisen

Freitag 14. Juni 2024, 18:00 Uhr
Andwil, Schulhaus Ebnet

Willst du auch dabei sein? Schau doch einfach vorbei!
Das Instrument darfst du mitnehmen. Eine Anmeldung ist nicht nötig.

NICHT VERPASSEN

33141



29. Mai 2024 - 19.30 Uhr - Rest. Schöнау

Mitglieder- und Nominationsversammlung

1. Begrüssung und Präsenz
2. Wahl der Stimmenzähler
3. Protokoll Mitgliederversammlung vom 10. Mai 2023
4. Rechenschaftsbericht der Parteileitung
5. Jahresrechnung 2023 und Prüfbericht der Revision
6. Festsetzung der Mitgliederbeiträge
7. Personelles/ Ehrungen
8. Nomination kommunale Wahlen vom 22.09.2024
 - a) Gemeindepräsidium
 - b) Gemeinderat
 - c) Geschäftsprüfungskommission Gemeinde
 - d) Schulrat Schulgemeinde Andwil-Arnegg
 - e) Geschäftsprüfungskommission Schulgemeinde
9. Anträge
10. Varia

Wir heissen Mitglieder und Neumitglieder herzlich willkommen

33148



MEINE WAHL:
CITYPARKING
ST. GALLEN

BAHNHOF BRÜHLTOR
BURGGRABEN
STADTPARK

SYMPATHISCH ANDERS



33082

ANZEIGEN



Seilzieherturniere Waldkirch 40-Jahre Jubiläum

Turnierplatz Bünt Waldkirch

Samstag, 01. Juni 2024

10.00 Uhr	Schülerturnier
10.30 Uhr	Kindergartenturnier
10.30 Uhr	CH-Cup U21
14.00 Uhr	CH-Cup Herren
14.30 Uhr	CH-Cup Frauen
18.00 Uhr	Zipfelcup (Plauschturnier)
20.00 Uhr	Tannenbergfest mit den Partyhelden

Anmeldungen für Zipfelcup und Schüler-/Kindergarten-Turnier unter www.szcw.ch

An dem Turniertag ist für Ihr leibliches Wohl gesorgt. Wir freuen uns auf Ihren Besuch an unserem Festplatz bei der Turnhalle Bünt. Seilzieherclub Waldkirch

33143

maler-burgstaller.ch

Creativ in Farbe

9212 Arnegg

Tel. 071 278 68 24
Nat. 078 682 18 38

32974



ALDO LEDERGERBER

Steinbildhauer

Grab- und Gedenksteine | Treppen
Brunnen | Restaurierungen

Schützenstrasse 17 | Herisau
071 352 38 43

aldo@steinhaeuerei-ledergerber.com
steinhaeuerei-ledergerber.com

32973

GGA'24

Gaiserwalder
Gewerbeausstellung
24. bis 26. Mai 2024
Engelburg



Fortlaufend neue Infos auf

gga24.ch



Über 60 Betriebe präsentieren sich

Spannendes Rahmenprogramm

Umfangreiches Gastronomieangebot

An der GGA'24 stellen über 60 Gaiserwalder Unternehmen ihre Dienstleistungen und Produkte vor. Die Ausstellung zeigt die Vielfalt des Gaiserwalder Gewerbes auf: Vom Gärtner über den Banker bis hin zum Gastronomen – die GGA'24 vereint sie alle.

Sie verwandelt die Schulanlagen Engelburg für drei Tage in einen einzigartigen Festplatz für Gross und Klein. Mit kulinarischen Highlights, Musik und ausgewählten Darbietungen feiern wir ein grosses Gaiserwalder-Fest.

Hauptsponsoren

RAIFFEISEN
Raiffeisenbank Regio St. Gallen West

GAISERWALD



Praxis Ott
Zahnärzte

helvetia

Recycling-Partner

Elektro-Partner

Schneider
Recycling

HTP HP. HARDEGGER
ELEKTRO + TELECOM

Begeisterung teilen.

Gewerbe erleben.

Kontakte pflegen.

33140

FC Niederwil: Trainer/Betreuer gesucht!

Fühlst Du dich angesprochen und möchtest uns, vor allem unsere Junioren, in der Betreuung unterstützen? Gerne geben wir Dir/Euch weitere detaillierte Auskünfte, meldet Euch bitte

rasch möglichst bei Reto Schumacher:
079 399 61 85 oder **reto.schumacher63@bluewin.ch**

Für folgende Junioren-Mannschaften benötigen wir **auf die neue Saison (ab August 2024)**
 Trainer, Co-Trainer, Betreuer etc.

Eb-Junioren Jahrgänge 2014 + 2015 (Trainer + Betreuer)

Db-Junioren Jahrgänge 2012 + 2013 (Betreuer)

C-Junioren Jahrgänge 2010 + 2011 (Betreuer)

B-Junioren Jahrgänge 2008 + 2009 (Betreuer)

A-Junioren Jahrgänge 2005 /2006 / 2007 (Trainer + Betreuer)

Aktive 2. Mannschaft: (Trainer + Betreuer)



Voraussetzungen sind Freude am Fussballspiel, gerne mit Kindern/Jugendlichen arbeiten und zur FC Niederwil Familie dazugehören zu wollen - gar nicht so viel, oder 😊

33149

33117

DUO HART AUF HART

«Wollen Sie wippen?»

Feinfühlig
Deutsch-Schweizer
Satire –

grosses Kino im
Kopf!

Donnerstag, 30. Mai 2024, 20⁰⁰ Uhr

Saal Restaurant Werk1 in Gossau



Vorschau: 23. Aug. 2024: **MONIKA ROMER**
Radlosigkeit

Infos: www.kulturkreisgossau.ch
 Tickets: www.ticketino.com oder Gutenberg Buchhandlung Gossau

Kulturpatronat:



Auch unterstützt durch:





VEREINSSEITEN IM NÄCHSTEN ANDWILER

Wir bieten allen Andwiler Vereinen die Möglichkeit **kostenlos** einen rückblickenden Bericht einzureichen.

Ausgabe: Nr. 11/2024
Erscheinung: 31.05.2024
Eingabeschluss: 28.05.2024 / 12.00 Uhr

Zudem haben Sie die Möglichkeit ein bis zwei Bilder pro Bericht abdrucken zu lassen. Kennzeichnen Sie Ihre Bilder klar und deutlich. Sie sind für die Bilderrechte selbst verantwortlich.

Wichtig: Bilder immer separat als Anhang senden. Bitte nicht in ein Word-Dokument einfügen.

Texte und Bilder schicken Sie bitte an:
info@maxsolution.ch

ANZEIGEN

FDP
Die Liberalen

FDP
engagiert!



Rückblick Session

Einen Gesamtüberblick zur Session gibt es hier: 

Gesetz über die Spitalverbände – mehr Freiheit für die Spitäler
Oberstes Ziel in der Spitalpolitik ist es, qualitativ hochstehende Leistungen bezahlbar zu erbringen. Mit dem im Kantonsrat beschlossenen Gesetz ist garantiert, dass die Spitäler unternehmerisch handeln können. Wir stehen ein für eine moderne, bezahlbare und zukunftsorientierte Gesundheitsversorgung.
Kantonsrat Oskar Seger

Kantonale Bibliothekslandschaft soll regional ausgewogen sein
FDP-Interpellation zum vorliegenden Bauvorhaben: dieses soll deutlich redimensioniert oder stattdessen ein alternatives Projekt ausgearbeitet werden. Nur so können die Kriterien Zweckmässigkeit und Wirtschaftlichkeit erfüllt werden. Weiter soll die regionale Ausgewogenheit der Vorlage gestärkt werden.
Kantonsrätin Ruth Keller-Gätzi

Starkenbach – der Staat soll sich auf die Kernaufgaben beschränken
Der staatliche Steinbruch Starkenbach im Toggenburg soll in eine AG überführt werden. So weit, so gut! Aber: Bis auf die FDP wollten alle Fraktionen den Steinbruch in staatlicher Hand belassen. Nach uns soll sich der Staat auf die Kernaufgaben beschränken – ein Steinbruch gehört sicherlich nicht dazu.
Kantonsrat Felix Keller

Keine Konkurrenzierung der Privatwirtschaft durch die SAK
Staatwirtschaftliche Kommission: Ein separater Bericht zur Beteiligungs- und angepassten Eigentümerstrategie des Kantons an der SAK soll Klarheit schaffen. Fokus auf die Kernaufgaben, keine Untergrabung der Privatwirtschaft und weiterhin Akzeptanz der Oberaufsicht durch den Kantonsrat wird eingefordert.
Kantonsrätin Isabel Schorer

33132

**-10%
RABATT**
bis 30.6.2024

Das Schweizer Hochbeet aus der Region.

33084



Aus einheimischem Holz in Waldkirch gefertigt.

- Dank Baukastensystem durch eine Person zu montieren und demontieren
- Ohne Schrauben, einfach zusammenstecken
- Imprägnierung für eine lange Lebensdauer
- Profile aus Chromstahl
- Standardgrößen ab Lager
- Massanfertigung möglich

Direktverkauf!

- Pfähle · Halbrundlatten · Zaunelemente
- Schnittwaren · Blumenträge · Palisaden

Besuchen Sie jetzt unsere Ausstellung oder rufen Sie uns an!

St. Pelagibergstrasse 34
9205 Waldkirch



Holzimprägnierwerk AG

Tel. 071 433 10 33
holzimpraegnierwerk.ch





Büchler Bedachungen GMBH
www.buechler-dach.ch

Wir projektieren, installieren und montieren Photovoltaikanlagen!

**Chuweid 332
9204 Andwil
071 385 79 85
info@buechler-dach.ch**

gut durchDACHt!

32972

FRÜHLINGSAKTION PLATTENBODEN

Garage-Waschküche-Keller-Bastelraum Böden, plätteln mit Feinsteinzeug hellgrau, sehr robuste und abriebfeste Platte.

Per m2 nur Fr. 79.- fertig verlegt.

Rufen Sie uns an oder senden Sie eine Email für eine Unverbindliche Offerte.

gmünderkeramik.ch

Roger Gmünder
Dorfstrasse 12, 9204 Andwil
079 631 13 36 / gmuenderkeramik@gmx.ch



33146

Amtliches Publikationsorgan der Gemeinde Andwil



Herausgeber/Redaktion Gemeinde Andwil Lätschenstrasse 7 9204 Andwil Telefon 071 385 12 15 gemeinde@andwil.ch www.andwil.ch	Inserate/Redaktion/Druck/Abo Maxsolution GmbH Burggraben 24 9000 St. Gallen Telefon 071 222 76 36 info@maxsolution.ch www.maxsolution.ch
Nächste Ausgabe Freitag, 31.05.2024	Konzept Alexander Furer
Redaktionsschluss Montag, 17 Uhr	Layout Victoria Iwaszkowska
Inserateschluss Dienstag, 12 Uhr	Inserate Petra Furer
Auflage 1800 Exemplare	Titelbild Kai Lindstrom
Erscheinungsweise Freitags, alle 2 Wochen	
Verteilung An alle Haushalte und Postfächer in Andwil und Arnegg	

Einsender unaufgeforderter Zusendungen sind für deren Inhalt und Bildrechte selbst verantwortlich und werden nur unter Angabe ihres Absenders veröffentlicht. Die Veröffentlichung bleibt vorbehalten und kann nicht eingefordert werden.

33145

Arnegger FEST

**SAMSTAG, 29. JUNI 2024
AB 13.30 UHR
SCHULAREAL EBNET IN ANDWIL**

Dä schnällscht Arnegger Dä schnällscht Andwiler

Anmeldung unter www.arneggerfest.ch

**Family Games mit Spielpassverlosung
Kinderkiosk | Kinderkino | Trampolin | Hüpfburg
Festbeizli | Barbetrieb | Public Viewing**

Hauptsponsor: **RAIFFEISEN** Gossau - Andwil - Niederwil
Co-Sponsoren: **büchler Bedachungen** www.buechler-dach.ch **HASTAG** **WIPSTAG** **Thomas Rutz** **Wüest** TOYOTA eine Spur besser



«Willkommen zuhause»

ANZEIGEN

RAIFFEISEN

Raiffeisenbank Gossau-Andwil-Niederwil

Seit diesem Jahr führt die Raiffeisenbank ein neues Format ein. Alle Genossenschafter/innen stimmen neu digital über die Geschäfte ab – anstatt der traditionellen Generalversammlung folgt dann ein Infoanlass mit Imbiss. Zusätzlich bietet die Bank ihren MemberPlus-Kunden/innen weitere Events, an denen sie kostenlos teilnehmen können – und trägt so der Individualität der Mitglieder Rechnung.

Marcel Helfenberger, die Raiffeisenbank Gossau-Andwil-Niederwil führt seit diesem Jahr die Generalversammlung in anderem Format durch. Weshalb kam es zu dieser Veränderung?

Im Jahr 2023 haben die Genossenschafter/innen an der Generalversammlung im Rahmen einer Statutenrevision eine wichtige Entscheidung getroffen. Anstelle der traditionellen Versammlung haben sie sich für eine schriftliche Urabstimmung entschieden. Das bedeutet, dass neu nicht nur die an der Generalversammlung anwesenden Mitglieder, sondern alle schriftlich abstimmen können, was zu einer höheren Beteiligung und zu demokratisch breiter abgestützten Entscheidungen führt.

Wie wird die Nähe zu den Mitgliedern trotz dieser Veränderungen aufrechterhalten?

Auch wenn wir nun schriftliche Abstimmungen durchführen, bleibt es uns selbstverständlich wichtig, die Beziehung zu unseren Mitgliedern zu stärken. Damit der direkte und soziale Austausch zwischen den Genossenschaffern/innen und der informelle Austausch mit den Mitarbeitenden, dem Verwaltungsrat sowie der Bankleitung nicht zu kurz kommt, organisieren wir regionale Mitgliederanlässe vor Ort. Die Infoveranstaltungen beinhalten einen ersten formelleren Teil und einen zweiten geselligen Teil, bei dem der Austausch mit einem einfachen Imbiss im Vordergrund steht. Wir nennen diesen den RRR-Imbiss, weil wir dafür eine eigens produzierte Raiffeisen-Wurst, ein Raiffeisen-Brot und ein Raiffeisen-Bier anbieten.

Aufgrund der Statutenänderung wurde also auch das Konzept der Generalversammlung neugestaltet. Weshalb haben Sie sich dafür entschieden, keine Generalversammlung im ursprünglichen Rahmen zu veranstalten?

Wir haben uns bewusst für eine Neugestaltung des Konzepts entschieden, um allen rund 8500 Mitgliedern etwas Besonderes zu bieten, der Diversität Achtung zu schenken und gleichermassen etwas zurückzugeben – nicht für jeden war die traditionelle Generalversammlung das passende Angebot. Mit der Informationsveranstaltung mit Imbiss haben wir nun eine informelle und ungezwungene Plattform mit Raum für persönlichen Austausch geschaffen. Zusätzlich gibt es neu kostenlose Erlebnisanlässe, die sich jedes Jahr in einer anderen Form präsentieren und für die sich die MemberPlus-Kunden/innen anmelden können. Die Angebote ermöglichen uns zudem, vorhandene Infrastrukturen in der Region zu nutzen, sei es aufgrund von Jubiläen, Veranstaltungen oder anderen Gelegenheiten.

Können Sie mehr über das neue Angebot für MemberPlus-Kunden/innen berichten?

Sehr gerne. Neben den schriftlichen Abstimmungen und erwähnten Mitgliederanlässen gehören nun auch spezielle Events für alle Generationen zum Angebot – aus diesen kann jeder ein bevorzugtes Erlebnis auswählen. Bei der Auslese der Anlässe achten wir auf ein abwechslungsreiches Angebot und die grösstmögliche Abdeckung verschiedener Interessen – auch Familien mit Kindern werden so z. B. berücksichtigt.

Was können die MemberPlus-Kunden/innen in den kommenden Monaten konkret erwarten?

Wir haben eine Vielzahl von Veranstaltungen geplant, darunter Konzerte, Kinderaktivitäten und kulinarische Erlebnisse. Am 13. Juni können wir die Infrastruktur der Jubiläumsfeier von «1200 Jahre Gossau» nutzen

und ein Konzert mit Joya Marleen, der dreifachen Gewinnerin bei den Swiss Music Awards 2022, anbieten. Am 3. Juli bilden die Pferdesporttage in der Sommersweid Gossau den Rahmen für einen einzigartigen Kindernachmittag. Am 8. September nutzen wird den Sonntagsbrunch im Rahmen der Gewerbeausstellung und am 9. November können die MemberPlus-Kunden/innen die schweizweit bekannte «Räbechilbi» in Richterswil mit ihrer einzigartigen Atmosphäre erleben.

Wie werden die Kunden/innen über die kommenden Veranstaltungen informiert?

In diesem Monat versenden wir die Einladung begleitend mit den wichtigsten Informationen via Newsletter sowie per Post. Die Mitglieder können dann aus den zur Verfügung stehenden Anlässen ihren Favoriten auswählen und sich für den entsprechenden Event anmelden. Aus logistischen Gründen ist die Kapazität pro Anlass beschränkt. Deshalb gilt: «Dä Schneller isch dä Gschwinder».

Welche Erfahrungen haben Sie bisher mit diesen Veranstaltungen gemacht?

Wir haben bisher erst die Informationsveranstaltungen in Gossau, Andwil und Niederwil durchgeführt. Dabei konnten wir erste wertvolle Erfahrungen sammeln. Eine der grössten Herausforderungen besteht darin, die Infrastruktur für diese Events mit insgesamt 1050 Teilnehmenden bereitzustellen. Wir sind daher offen für Kooperationen, um diese Herausforderung zu bewältigen und unseren Mitgliedern ein optimales Erlebnis zu bieten. Die anderen Anlässe werden wir dann nach der Durchführung auswerten und ebenfalls unsere Learnings daraus ziehen, um uns zu verbessern.

Können Sie jetzt schon Verbesserungspotenzial für zukünftige Informationsveranstaltungen identifizieren?

Auf jeden Fall. Bei den ersten Informationsanlässen haben wir von unseren Kunden/innen wertvolle Feedbacks erhalten. Diese werden wir in den kommenden Jahren in die Organisation der Anlässe einfließen lassen, um das Erlebnis zu optimieren. Einige Verbesserungsmöglichkeiten haben wir auch intern identifiziert: Dazu zählt beispielsweise die Organisation von Speisen und Getränken – zukünftig bieten wir am Informationsabend ebenfalls Wein und ein Dessert an. Auch auf die Bereitstellung von ausreichend Sitzgelegenheiten werden wir künftig besser achten.

Gibt es noch etwas, das Sie Ihren MemberPlus-Kunden/innen mitteilen möchten?

Wir freuen uns auf die kommenden Begegnungen mit unseren MemberPlus-Kunden/innen und wollen gemeinsam unvergessliche Momente erleben. Herzlich willkommen und bis bald an einem unserer Anlässe!

– Vanessa Vogt



Bankleiter Marcel Helfenberger an der Mitgliederinformation der Raiffeisenbank Gossau-Andwil-Niederwil im März.